

RENAULT 5

Turbo 2

**Renault
préconise**

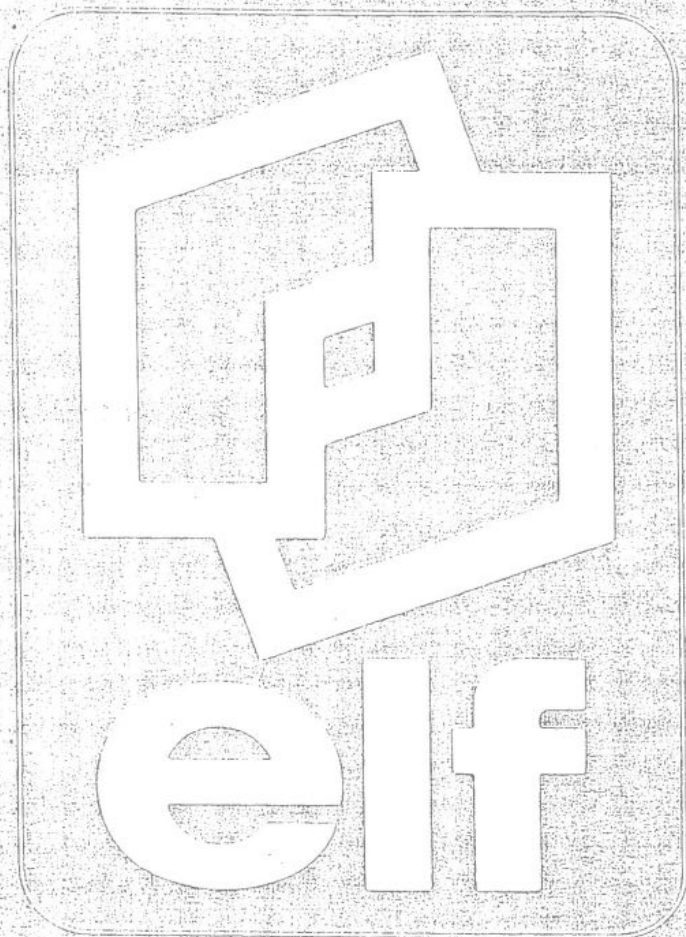

Moteur		Prestigrade S 20 W 50
	au-dessous de - 10 °C	elf 15 W 40
Boîte de vitesses	Climats tempérés	Tranself B 80 W
	Climats très froids	Tranself B 75 W

Utilisation et entretien

RENAULT 5 *Turbo 2*

Avec cette notice vous sont remis à la livraison de votre voiture :

- Un livret contenant la liste des Agents Renault.
- Un document comportant la carte de garantie (à conserver précieusement si vous devez avoir recours à la garantie). Ce document prévoit également des emplacements pour recevoir les cachets d'exécution des opérations d'entretien périodiques. Celles-ci, qui sont particulières à votre Renault 5 Turbo 2, figurent à la fin de la présente notice.

Rodage

Jusqu'à 1 000 km, ne dépassez pas le régime de 4000 tr/min, lu sur le compte-tours.

Veillez à ce que l'aiguille de l'indicateur de pression d'admission d'air du turbo ne pénètre jamais dans la zone rouge (voir page 9).

Après 1 000 km, vous pouvez utiliser votre voiture sans limitation, mais ce n'est pas avant 3 000 km, qu'elle donnera toutes ses performances.

Entretien et contrôles :

Entre 1000 et 3000 km : gratuit (sauf produits).

Vidange moteur : tous les 7 500 km.

Entretien - mise au point : tous les 15 000 km, mais au moins une fois par an.

Vidange boîte de vitesses : tous les 15 000 km.

Contrôles réguliers

Niveaux :	Pages
- huile.....	4
- liquide de refroidissement.....	5
- essence.....	8-9
- batterie.....	5
- liquide de frein.....	5
- lave-vitres.....	5

Index alphabétique : voir page 38

Pneumatiques

Pressions de gonflement (à froid) en bars ou kg/cm ²	Utilisation normale	Utilisation autoroute
A l'avant : 190/55 VR 340	1,50	1,50
A l'arrière : 220/55 VR 365	2,00	2,00
Roue de secours 145 SR 14	3,00	

Caractéristiques générales

Poids : 900 kg

Dimensions (environ) :
3,62 x 1,75 m

Cylindrée : 1397 cm³

Essence à utiliser : super carburant.

Contenance réservoir à carburant :

version 1 réservoir* : 51 litres

version 2 réservoirs* : 93 litres.

Batterie : 12 volts.

Boîte de vitesses à 5 rapports.

Voir caractéristiques détaillées pages 29 et 30.

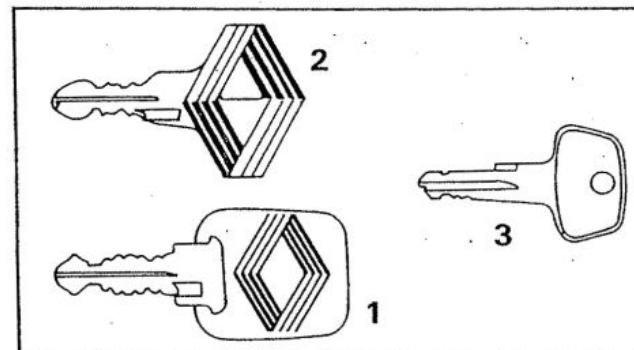

Clés : Notez ici les numéros de vos clés :

1. Contact _____

2. Portes _____

3. Bouchon essence _____

conseil

Les moteurs suralimentés demandent certaines précautions d'utilisation pour permettre une bonne lubrification du Turbo :

- à la mise en route du moteur, attendez quelques secondes avant de monter le régime ;
- pour arrêter le moteur, attendez qu'il soit stabilisé au ralenti avant de couper le contact.

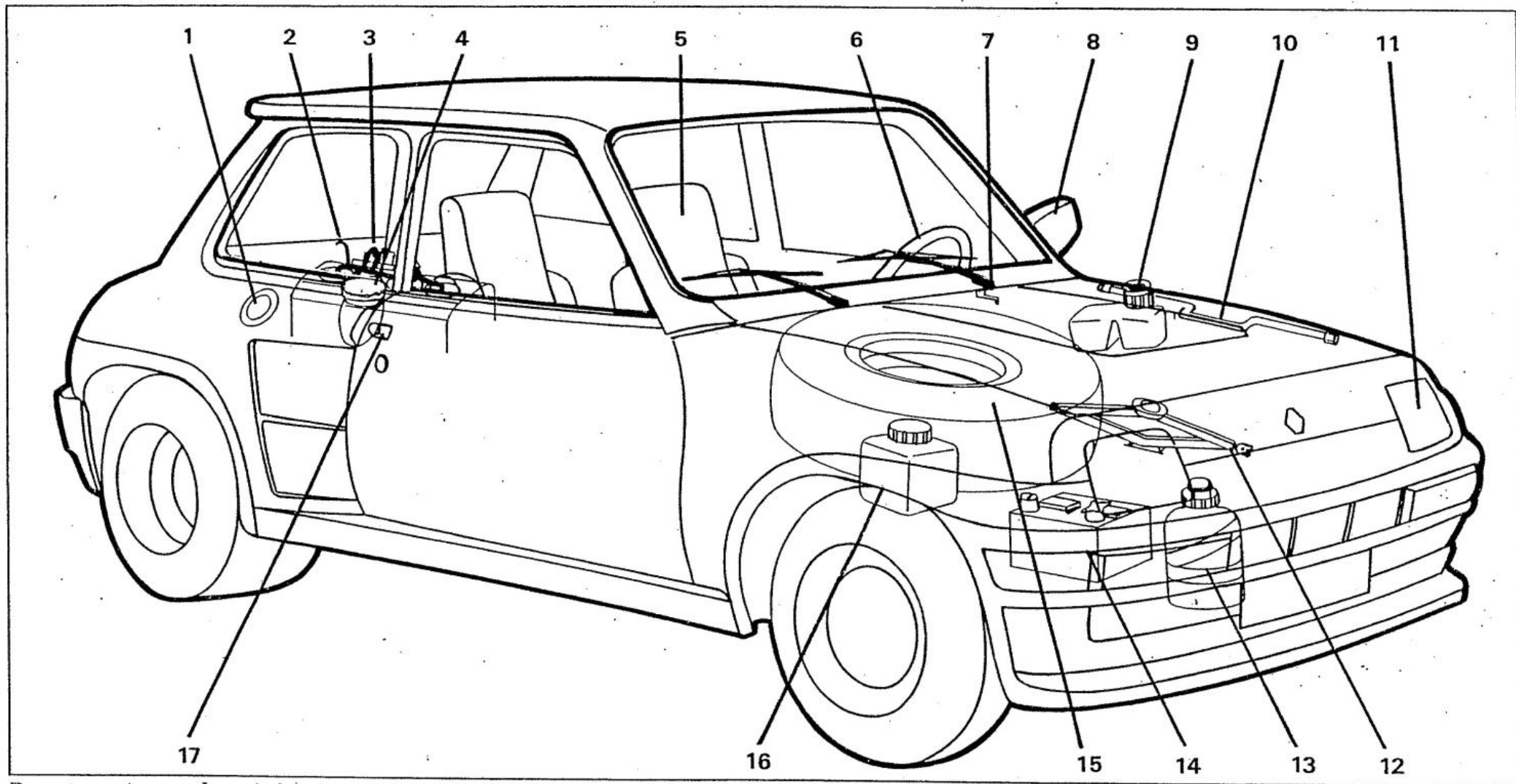

Pour trouver au plus vite...

1. Bouchon remplissage essence	voir page	7. Ouverture capot avant	voir page	13. Vase d'expansion du circuit de refroidissement	voir page
2. Jauge d'huile moteur	3-4	8. Rétroviseur extérieur	10	14. Batterie	5
3. Allumeur	27	9. Réservoir liquide de frein	5	15. Roue de secours	18 à 20
4. Bouchon remplissage d'huile moteur	4	10. Manivelle	18	16. Réservoir lave-vitres (pare-brise et lunette arrière)	5
5. Sièges	10	11. Projecteurs	22	17. Ouvertures des portes	11
6. Poste de conduite	6 à 9	12. Cric	18		

Avant le départ

Niveau huile moteur

Périodicité : environ tous les 1 000 km, et, en tout cas, avant chaque grand voyage.

Niveau : il se mesure à l'aide de la jauge 1 et ne doit jamais descendre en dessous du « mini » A. (Pour les véhicules neufs, pendant la période de rodage, le moteur est rempli au niveau moyen B.

Remplissage : bouchon 2. Rétablir le niveau avec la même huile qu'à la vidange précédente. Si après avoir parcouru les 7 500 premiers km, les apports d'huile dépassent 1 litre pour 1 000 km, signalez-le à votre Agent Renault. Ne pas dépasser le repère C.

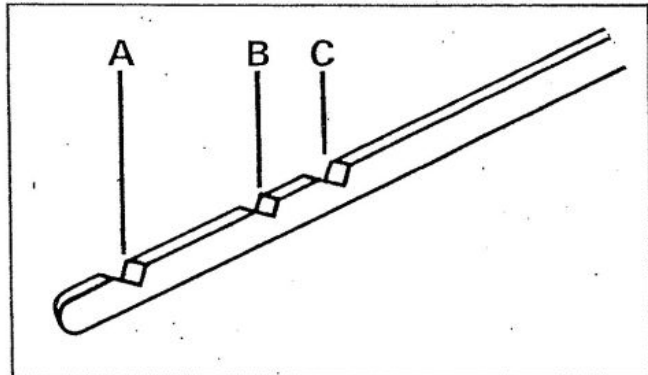

Huile moteur

L'huile à utiliser normalement est de l'huile multigrade 15 W 40.

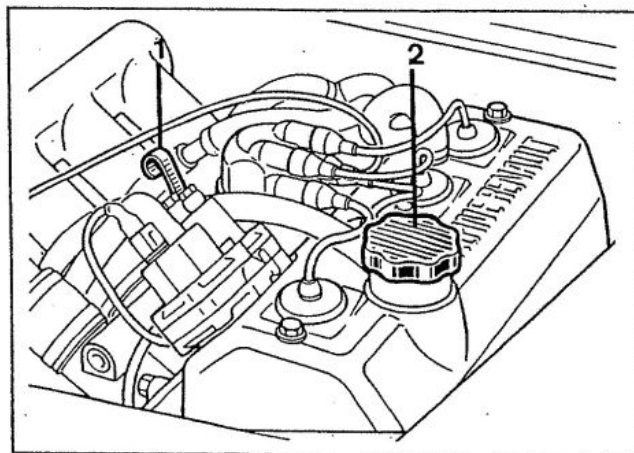

1 - jauge
2 - bouchon remplissage.

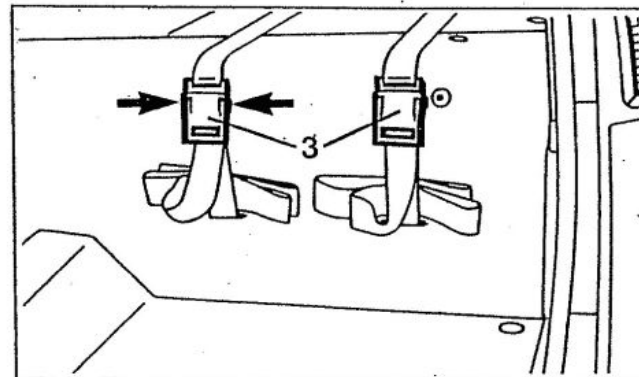

Sangles de fixation

Trois sangles sont prévues pour fixer les bagages à l'arrière. Pour déverrouiller les boucles 3, pressez de chaque côté et tirez.

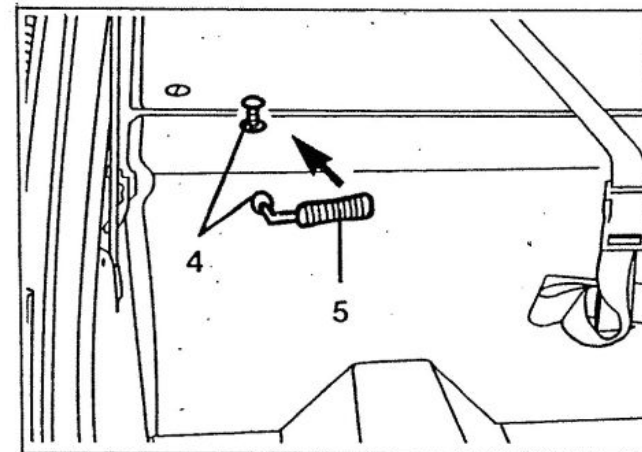

Accès au moteur

● pour ôter les panneaux à l'aide de la clé 5 fixée dans le coffre, sous la tablette arrière droite, manœuvrez les verrous 4 d'un quart de tour dans le sens inverse des aiguilles d'une montre.

● pour replacer les panneaux, pressez les verrous 4, puis tournez-les d'un quart de tour dans le sens des aiguilles d'une montre.

Après utilisation, remplacez la clé 5 dans sa fixation.

Niveaux

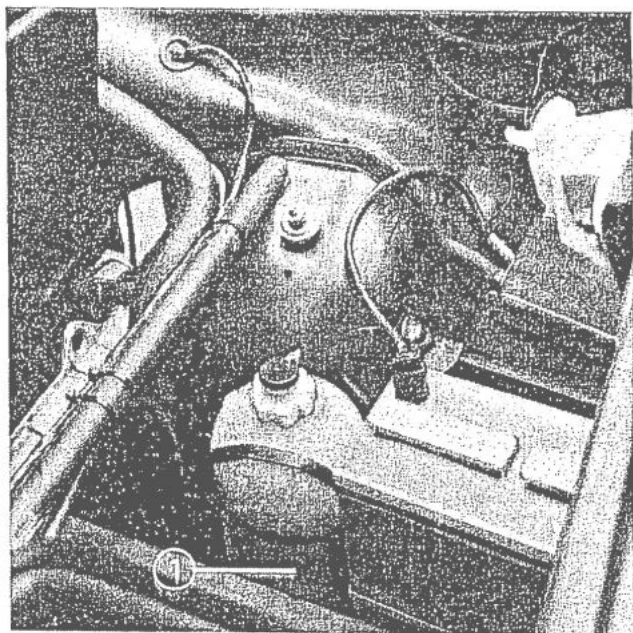

Niveau liquide refroidissement

Contrôlez à froid le niveau 1 de temps à autre.

Apport : complétez avant d'atteindre le niveau «MINI» avec un liquide de refroidissement homologué par nos services techniques.

Protection antigel assurée : - 23 °C et jusqu'à - 40 °C pour les pays «grands froids».

Capacité du circuit : 10,5 litres.

Vidange du circuit : voir page 37.

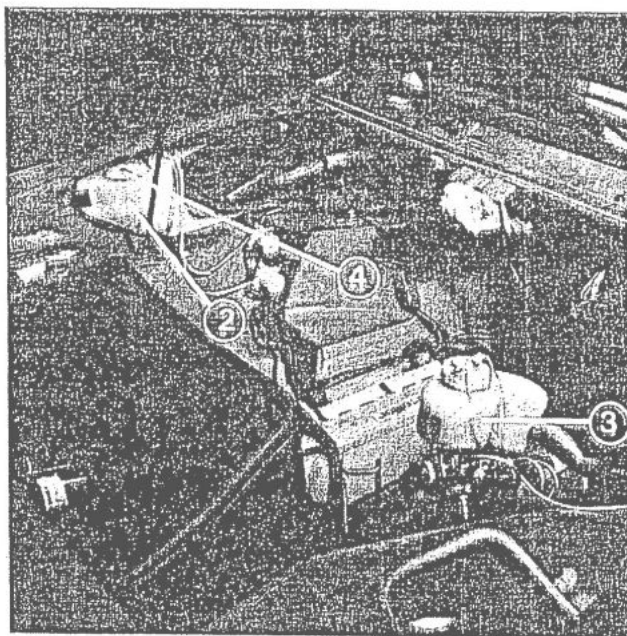

Niveau liquide lave-vitre (pare-brise et lunette arrière)

Le réservoir 2 est dans le coffre avant.

Veillez à ce que le réservoir soit toujours rempli.

Liquide : eau + produit lave-vitres (produit antigel en hiver).

Remplissage : bouchon 4.

Gicleurs : pour orienter les gicleurs du lave-vitre, faites pivoter la petite sphère à l'aide d'une épingle.

Niveau liquide freins

Périodicité : souvent, et en tout cas chaque fois que vous sentez une différence, même légère de l'efficacité du freinage.

Niveau 2 : il ne doit jamais descendre en dessous de la cote d'alerte «DANGER». En cas de baisse anormale, faites vérifier l'étanchéité du circuit.

Remplissage : utilisez obligatoirement un liquide conforme aux normes SAE J 1703 f. DOT 3 ou DOT 4.

Ne mélangez pas de liquide de marques différentes.

Niveau batterie

Périodicité : tous les mois.

Liquide : eau distillée ou déminéralisée, jusqu'à 1,5 cm au-dessus des plaques.

Planche de bord : volant à gauche

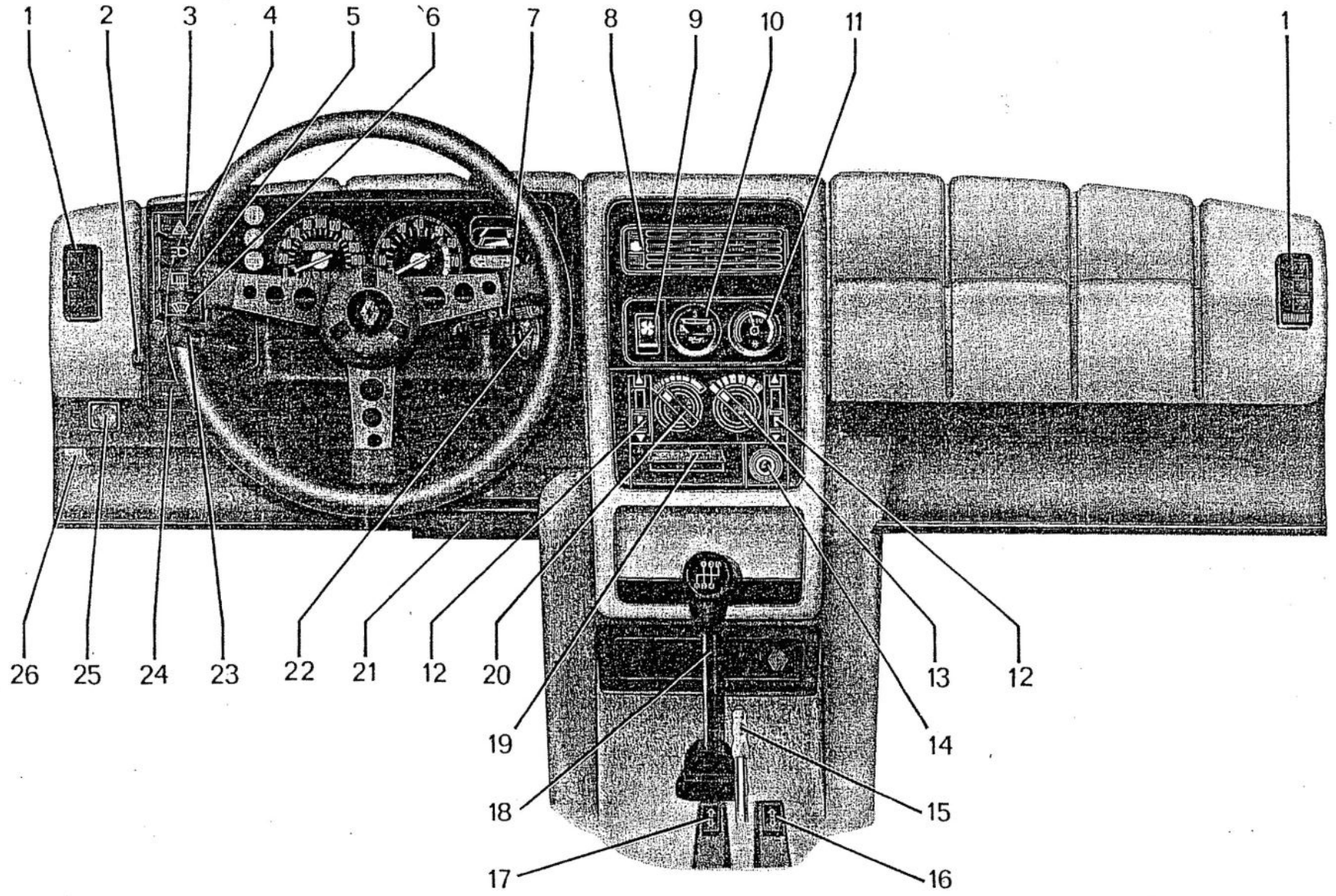

- | | |
|--|--|
| 1 Désembuage vitres latérales | 14 Allume-cigares |
| 2 Interrupteur de feu arrière de brouillard | 15 Levier de frein à main |
| 3 Interrupteur feux de détresse | 16 Commande lève-vitre électrique droit* |
| 4 Interrupteur de feux longue portée avant | 17 Commande lève-vitre électrique gauche* |
| 5 Commande de désembuage de lunette arrière* | 18 Levier de vitesses |
| 6 Commande de l'essuie/lave vitre lunette arrière | 19 Cendrier |
| 7 Manette d'essuie/lave vitre du pare brise | 20 Bouton de réglage d'admission d'air du climatiseur |
| 8 Molette d'ouverture de la grille d'aération | 21 Boîte à fusibles |
| 9 Commande du motoventilateur de climatisation | 22 Contacteur d'allumage, démarreur et antivol |
| 10 Manomètre de pression d'huile | 23 Manette d'éclairage, d'avertisseurs et des feux indicateurs de direction |
| 11 Manomètre de pression de turbo | 24 Molette de réglage de l'intensité lumineuse des appareils de contrôle |
| 12 Manette de répartition d'air du climatiseur | 25 Commande électrique du rétroviseur extérieur |
| 13 Bouton de réglage de température du chauffage | 26 Manette d'ouverture du capot moteur |

Appareils de contrôle

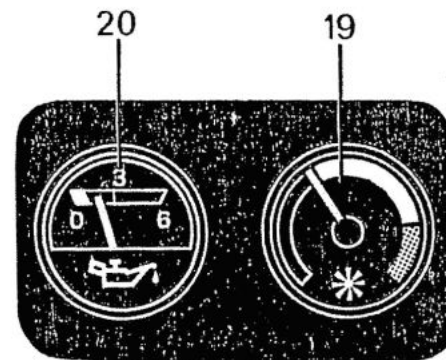
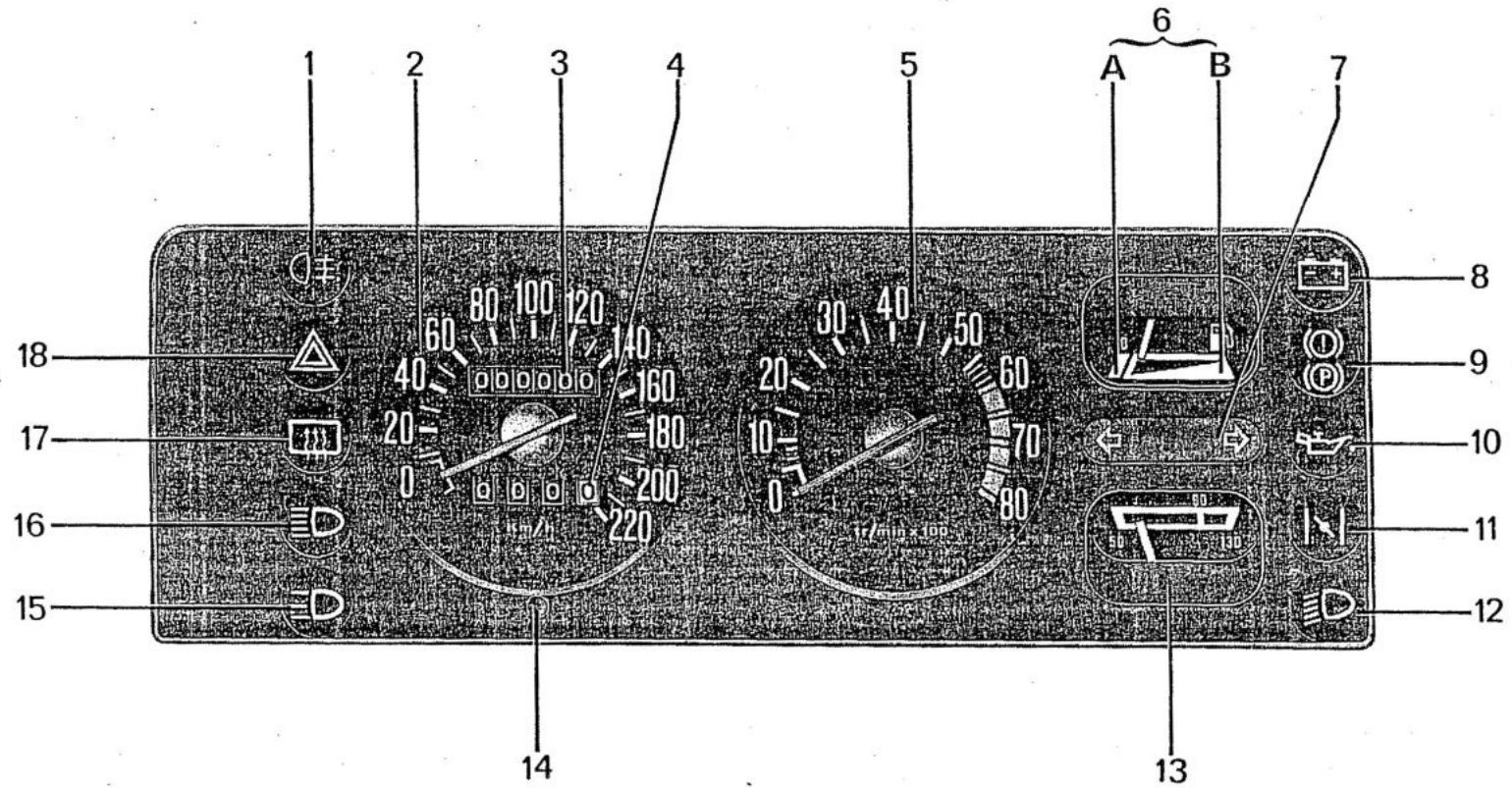

1 Témoin de feu arrière de brouillard*

2 Indicateur de vitesse (en km ou en miles suivant pays)

3 Totalisateur général de distance parcourue

4 Totalisateur partiel de distance parcourue

5 Compte-tours

- zone hachurée = réserve de puissance, à n'utiliser que pendant de courtes périodes
- zone rouge = régime moteur interdit

6 Indicateur de niveau d'essence

- A réservoir presque vide
- B réservoir plein

7 Témoin des feux indicateurs de direction

8 Témoin de charge de la batterie

il s'allume contact moteur mis et doit s'éteindre dès que le moteur tourne ; s'il s'allume sur route, arrêtez-vous et vérifiez les courroies ; si les courroies ne sont pas en cause, faites vérifier le circuit de charge.

9 Témoin détecteur d'incident sur circuit de freinage et de serrage frein à main

il s'allume, contact moteur mis et frein à main serré, et s'éteint frein à main desserré. S'il reste allumé, c'est que le frein à main n'est pas desserré à fond. S'il s'allume en roulant, c'est l'indice d'une baisse de niveau dans le circuit : il peut être dangereux de continuer à rouler, faites appel à un agent Renault.

10 Témoin de pression d'huile

il s'éteint dès que le moteur tourne, s'il s'allume sur route, arrêtez-vous et vérifiez le niveau d'huile.

Si le niveau est normal l'incident provient d'une autre cause ; faites appel à un agent Renault.

11 Non utilisé

12 Témoin feux de croisement

13 Indicateur de température d'eau

si l'aiguille se situe dans la zone rouge, il est impératif de s'arrêter et de vérifier le niveau d'eau. S'il est normal, faites appel à un agent Renault.

14 Remise à zéro du totalisateur partiel

15 Témoin feux longue portée

16 Témoin des feux de route

17 Témoin de désembuage de lunette arrière

18 Témoin de la signalisation «danger»

19 Indicateur de la pression turbo

- aiguille dans la 1^{ère} zone. alimentation d'air en dépression
- aiguille dans la 2^e zone (orange) alimentation d'air en pression
- aiguille dans la 3^e zone (rouge) elle ne doit jamais se situer dans cette zone.

20 Indicateur de pression d'huile

* Suivant pays

Sièges

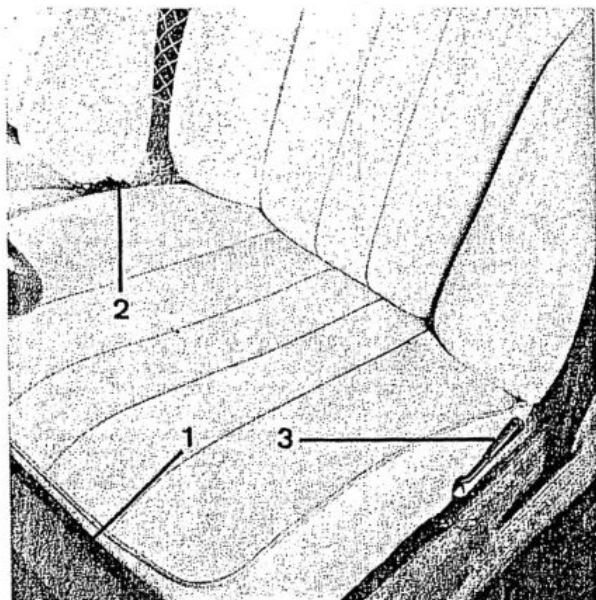

Réglage des sièges

Pour avancer ou reculer : sans quitter votre siège, soulevez la barre (située à l'avant et sous le siège) 1 pour déverrouiller.

Pour incliner le dossier, tournez le bouton 2 jusqu'à obtention du confort désiré.

Lors d'interventions dans le compartiment moteur : il est possible de basculer les sièges* vers l'avant en agissant sur le levier 3.

Ceintures de sécurité Capot avant

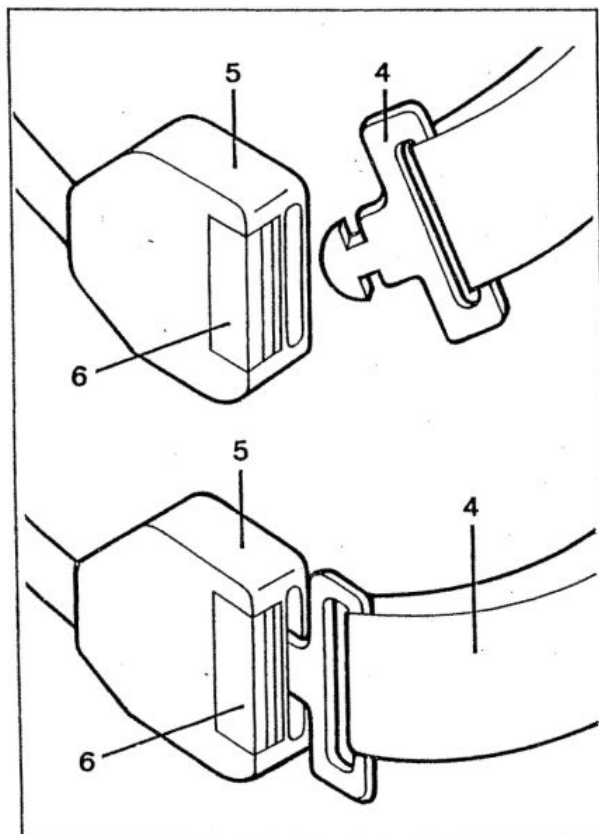

Ceintures à enrouleur automatique

Verrouillage : Déroulez lentement la sangle jusqu'à pouvoir engager le pêne 4 dans le verrou 5. S'il se produit un blocage, effectuez un léger retour en arrière, et déroulez à nouveau.

Déverrouillage : pressez sur le bouton 6 du boîtier 5, la ceinture est rappelée par l'enrouleur. Accompagnez le pêne pour faciliter cette opération.

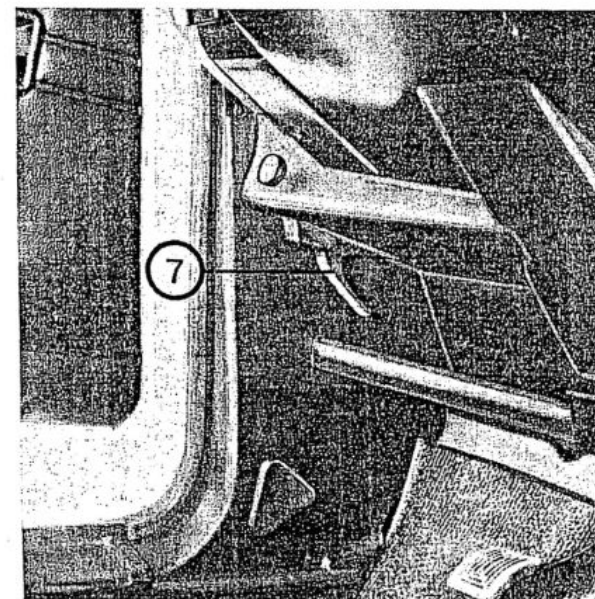

Ouverture

Tirez la poignée 7 située sous le tableau de bord.

N'oubliez jamais de placer la béquille de sécurité.

conseil

Évitez de vriller la sangle pour que la ceinture soit efficace.

A la suite d'un accident grave, remplacez les ceintures qui étaient en service à ce moment.

* Suivant version.

Portes

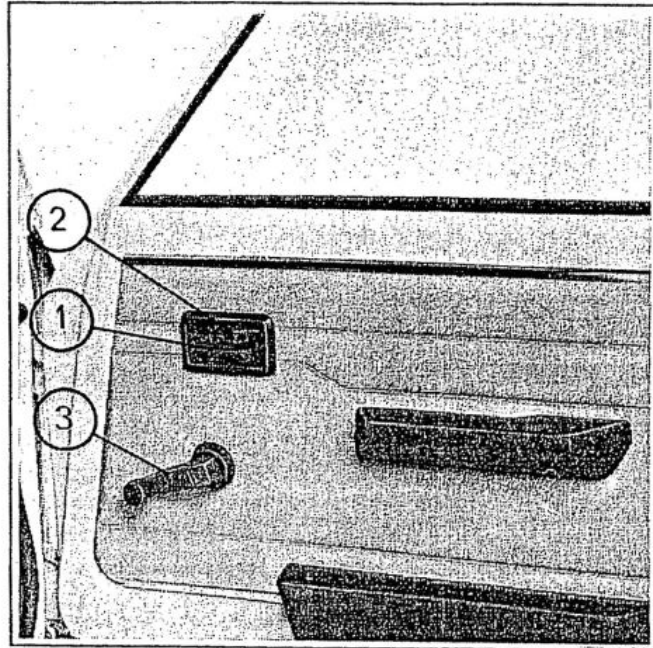

Ouverture de l'intérieur

Basculez vers l'arrière le levier 1.

Pour verrouiller une porte de l'intérieur :

Basculez la commande 2.

Le point rouge sur la commande devient visible lorsque la condamnation est en position verrouillage.

Si le verrouillage est effectué porte ouverte, il s'annule à la fermeture de celle-ci.

Lève-vitres manuels*

Ils se manœuvrent à l'aide de la manivelle 3.

Vitres

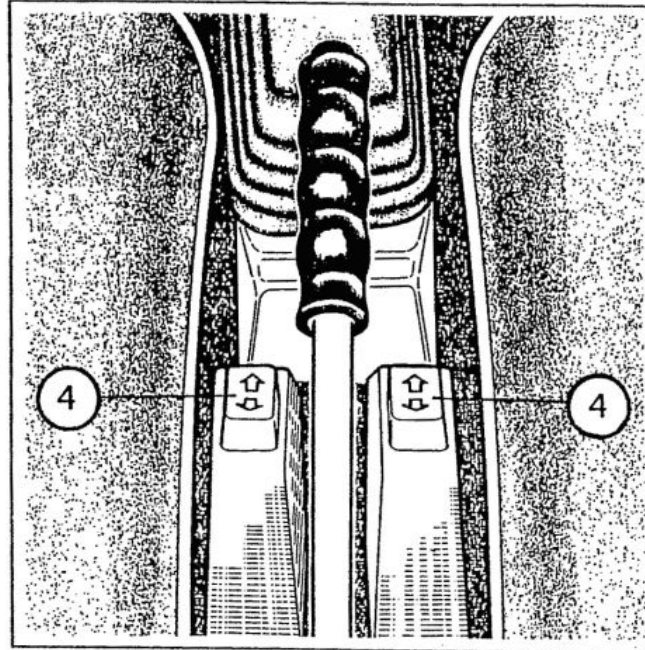

Lève-vitres électriques*

Ils ne fonctionnent que contact mis. Les commandes 4 sont situées de part et d'autre du levier de frein à main.

Un contacteur thermique coupe momentanément le circuit en cas de consommation excessive de courant.

Vitres arrière

Pour les entrebailler, basculez le levier fixe sur la vitre.

Les vitres arrière sont amovibles pour faciliter l'accès au moteur.

Rétroviseurs

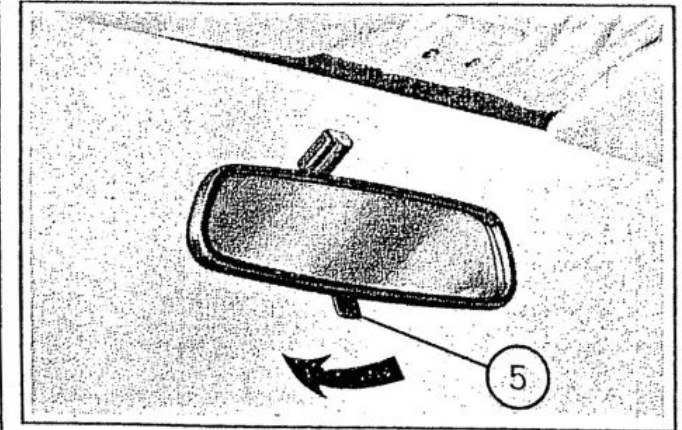

Rétroviseur intérieur de nuit :

Pour éviter l'éblouissement causé par une voiture suiveuse, basculez le rétroviseur à l'aide du levier 5.

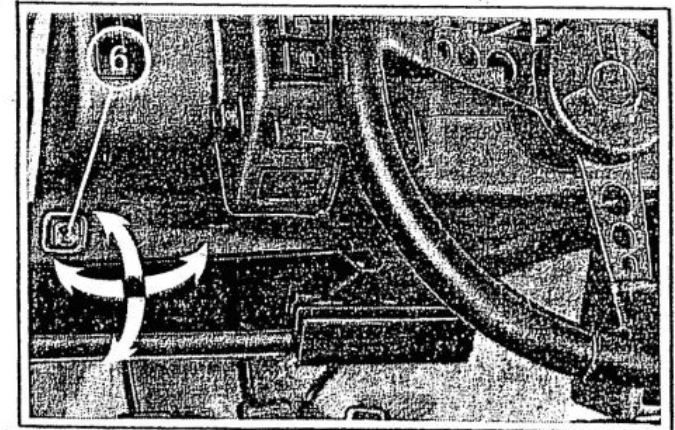

Rétroviseur extérieur à commande électrique

Il est commandé par le levier 6.

* Suivant version

Climatisation

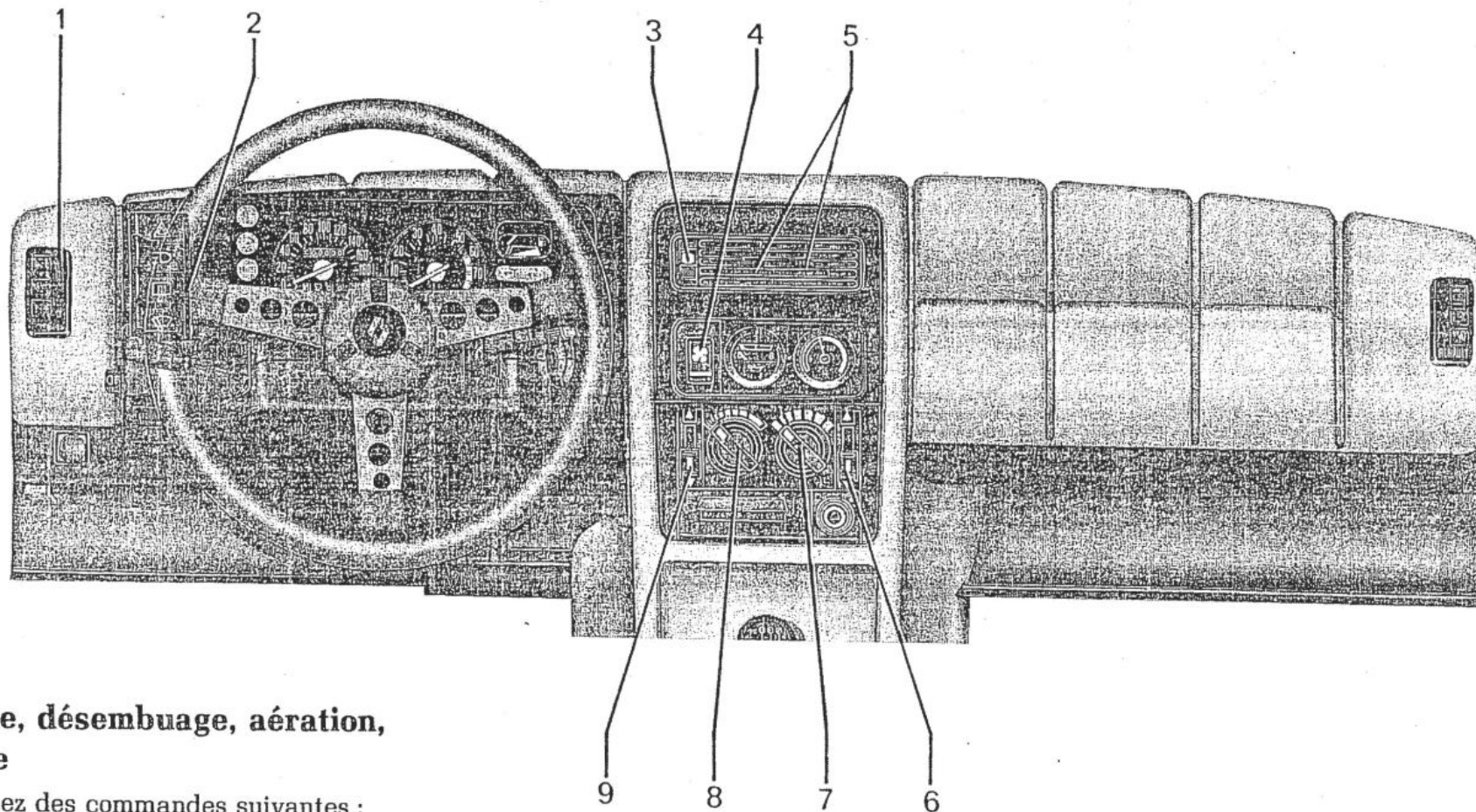

Chauffage, désembuage, aération, dégivrage

Vous disposez des commandes suivantes :

- 1 Outils de désembuage des vitres latérales.
- 2 Interrupteur de désembuage-dégivrage de lunette arrière. N'utilisez pas le désembuage plus longtemps qu'il est nécessaire et seulement lorsque le moteur tourne pour ne pas décharger la batterie.
- 3 Molette commandant l'ouverture du volet d'entrée d'air frais extérieur.
- 4 Commande du motoventilateur de climatisation.
- 5 Manette commandant l'orientation de la nappe d'air frais extérieur.

- 6 Manette commandant les volets de répartition vers le haut ou vers le bas, de l'air climatisé, côté passager.
- 7 Manette commandant l'ouverture du robinet de chauffage.
- 8 Manette commandant le réglage du volet d'entrée d'air.
- 9 Manette commandant les volets de répartition vers le haut ou vers le bas, de l'air climatisé, côté conducteur.

conseil

Lors du nettoyage de la face intérieure de la vitre arrière, opérez avec précaution pour ne pas détériorer les résistances du circuit chauffant. Évitez-leur aussi, tout contact avec des objets.

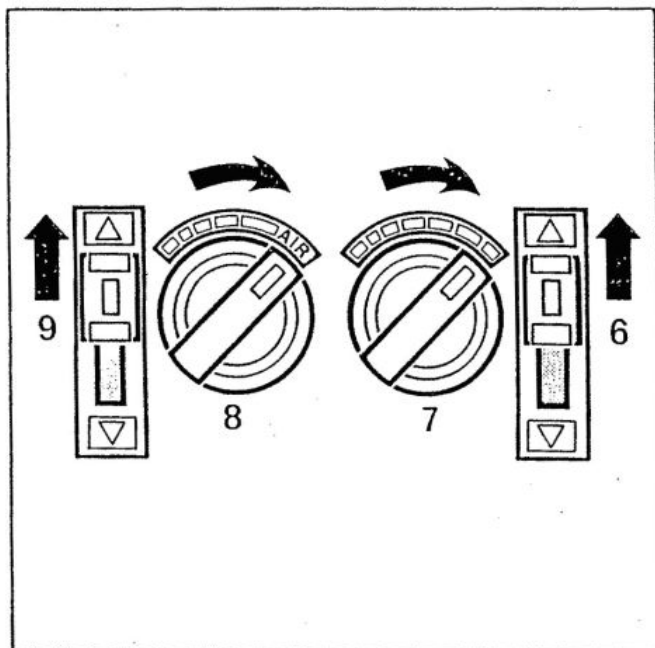

Désembuage-dégivrage du pare-brise (▲)

Dès la mise en route du moteur :

- tournez la manette 8 à fond sens d'horloge sur «AIR» ;
- tournez la manette 7 à fond sens d'horloge ;
- déplacez les manettes 6 et 9 vers le haut (▲).

Important : pour le désembuage, comme pour le chauffage, le volet d'entrée d'air doit toujours être ouvert : manette 8 tournée sens d'horloge.
Les positions intermédiaires de la manette permettent de régler le débit d'air.

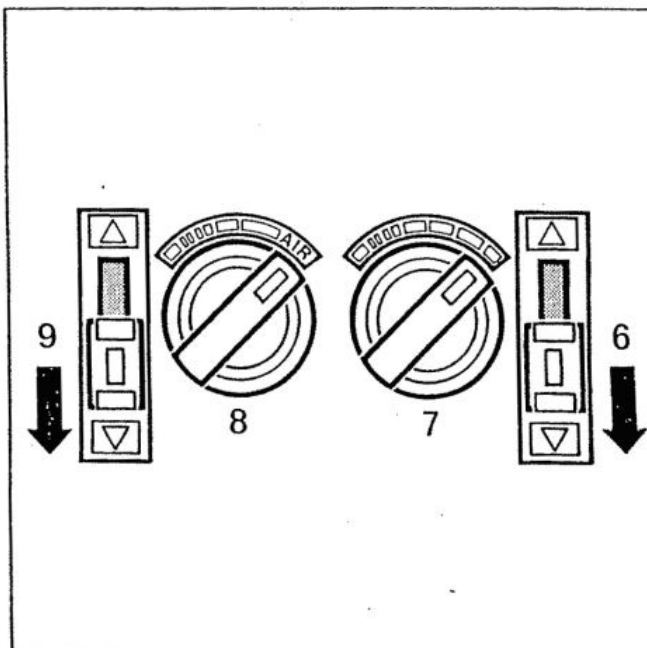

Chauffage (▼)

Après quelques minutes de marche du moteur : abaissez les manettes 6 et 9 (▼).
Lorsque les manettes sont en position chauffage (▼) il subsiste un léger débit d'air pour maintenir le désembuage.

Ventilation

Pour recevoir de l'air frais, même si le chauffage est utilisé, tournez la molette 3 vers le haut.

Pour orienter les nappes d'air :

- verticalement : basculez les grilles ;
- horizontalement : orientez les ailettes à l'aide des manettes 5.

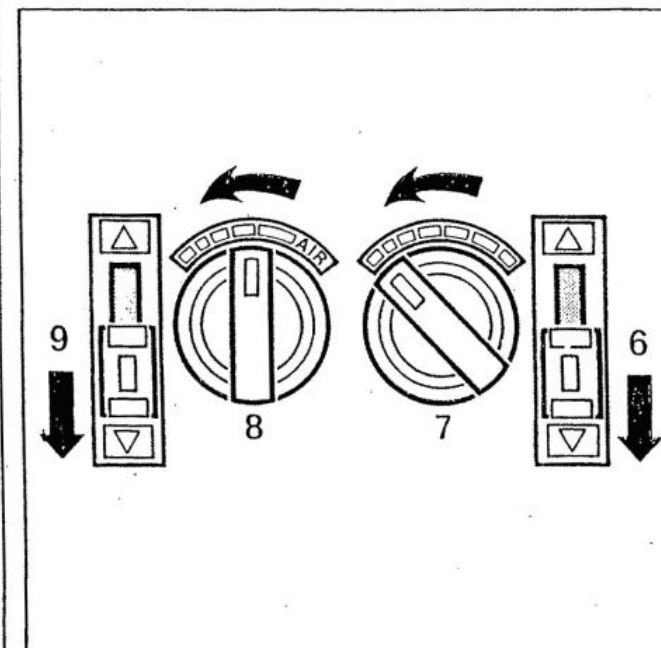

Aération (▼)

Le chauffage étant fermé : manette 7 tournée à fond, sens inverse d'horloge sur zone bleue.

- Réglez le débit d'air avec la manette 8 et mettez les manettes 6 et 9 sur ▼.

Dans tous les cas : chauffage, désembuage-aération, un moto-ventilateur permet d'accroître le débit d'air.

Le bouton-poussoir 4 commande le fonctionnement du ventilateur et permet d'obtenir deux régimes d'utilisation :

- bouton position normale : le ventilateur tourne à bas régime
- bouton position enfoncée : le ventilateur tourne à un régime accéléré.

La conduite

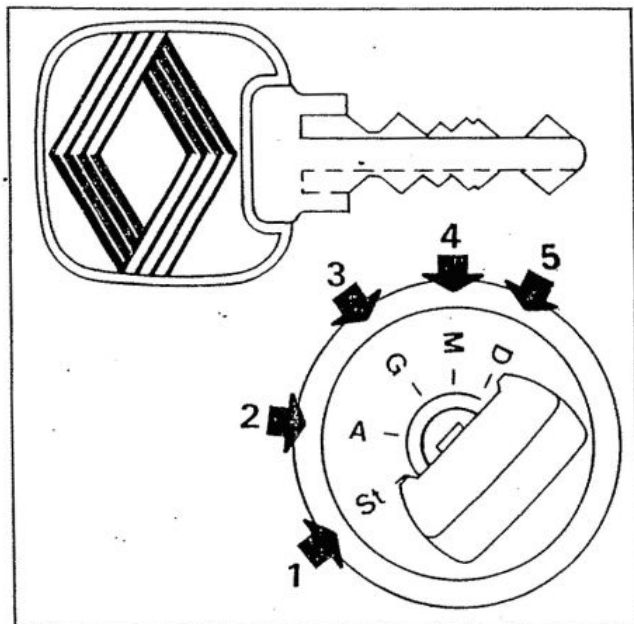

Contacteur antivol

1. Position «stop et antivol» St.

Pour verrouiller : retirez la clé et tournez le volant jusqu'au déclic du blocage de la direction. Pour déverrouiller : manœuvrer légèrement clé et volant.

2. Position «Accessoires» A.

Contact coupé, les accessoires éventuels (radio par exemple) continuent de fonctionner.

3. Position «Garage» G*.

Moteur arrêté et clé retirée, la direction reste libre.

4. Position «Marche» M.

Le contact est mis : vous êtes prêt à démarrer.

5. Position «Démarrage» D.

Si le moteur ne part pas, il faut ramener la clé en arrière avant d'actionner à nouveau le démarreur. Lâchez la clé dès que le moteur part.

Important

Les moteurs suralimentés demandent certaines précautions d'utilisation pour permettre une bonne lubrification du Turbo.

– À la mise en route du moteur, maintenez le régime de ralenti quelques secondes avant de monter en régime.

– Pour arrêter le moteur, attendez qu'il soit stabilisé au régime de ralenti avant de couper le contact.

Levier de vitesses

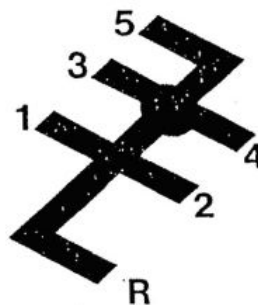

R = marche arrière.

Les feux de recul s'allument dès l'enclenchement de la marche arrière (contact mis).

Mise en route

Moteur froid ou chaud :

- Actionnez le démarreur tout en accélérant légèrement.
- Relâchez la clé dès le départ du moteur.
- Relâchez l'accélération dès la montée en régime.

Arrêt :

Attendez toujours le retour du moteur au ralenti, avant d'en provoquer l'arrêt.

Frein à main

Pour freiner : tirez vers le haut. Pour desserrer le frein ; tirez légèrement vers le haut, enfoncez le bouton poussoir en bout du levier et ramenez le levier au plancher. Quand le frein à main est serré, contact mis, un témoin s'allume au tableau de bord.

* Pour certains pays.

La signalisation

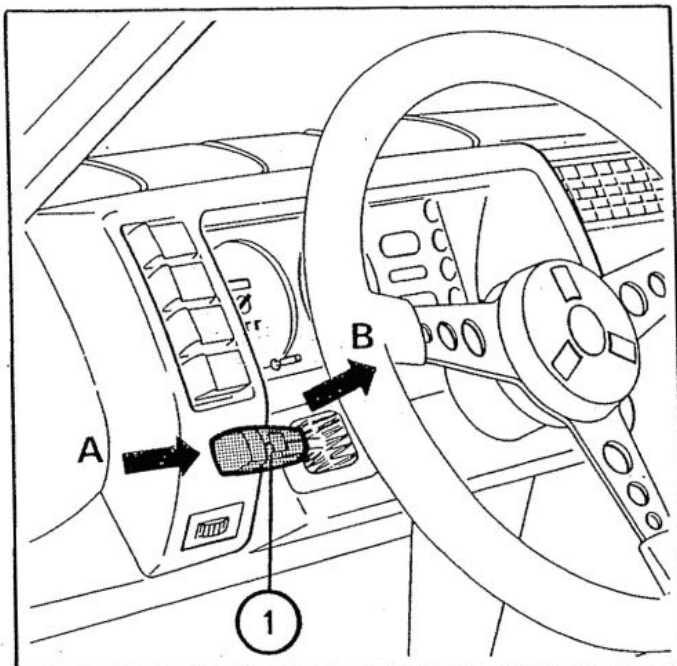

Avertisseur sonore

Appuyez en bout de la manette 1, vers le bloc de direction A

Avertisseur lumineux

Pour obtenir un appel lumineux, même si l'éclairage n'est pas utilisé, exercez une pression sur la manette 1, vers vous, perpendiculairement au plan du volant B. Vous obtenez un appel «feux de route».

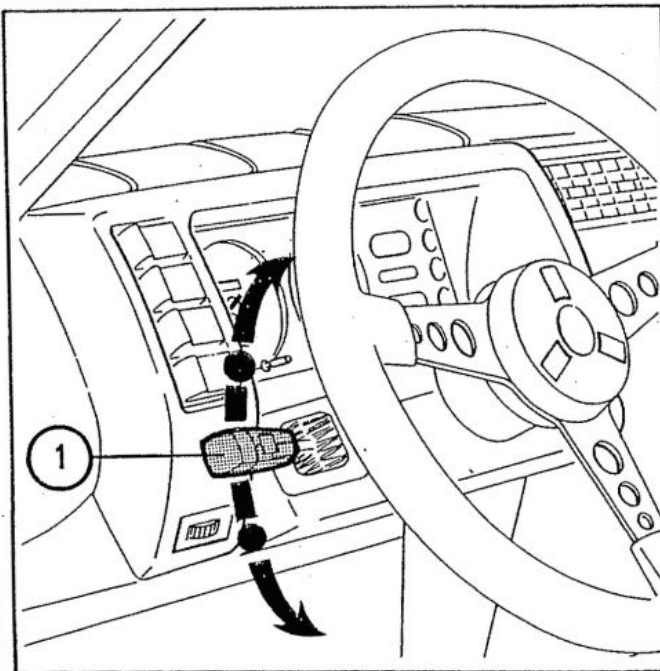

Feux indicateurs de direction

Manœuvrez la manette 1 dans le plan du volant et dans le sens où vous allez tourner le volant.

Le témoin correspondant s'allume sur le tableau de bord.

Nota : en conduite sur autoroute, les manœuvres du volant sont généralement insuffisantes pour ramener automatiquement la manette à 0. Il existe une position intermédiaire dans laquelle vous devez maintenir la manette pendant la manœuvre. En relâchant la manette, celle-ci revient automatiquement à 0.

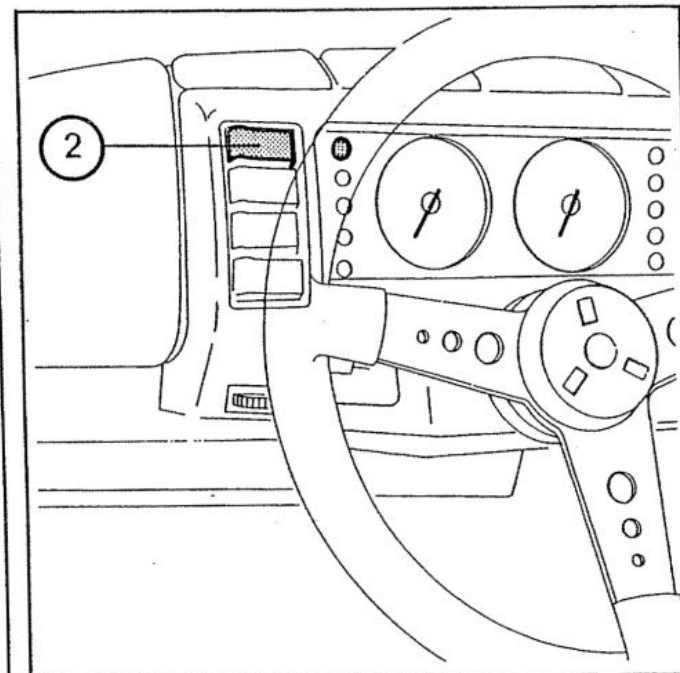

Signal «danger»



Ce dispositif, appelé également « signal de détresse », est à utiliser si vous êtes contraint de vous arrêter dans un endroit anormal ou interdit, pour **un cas de force majeure** (panne, accident...), la commande est située en 2.

Le témoin correspondant s'allume sur le tableau de bord.

L'éclairage

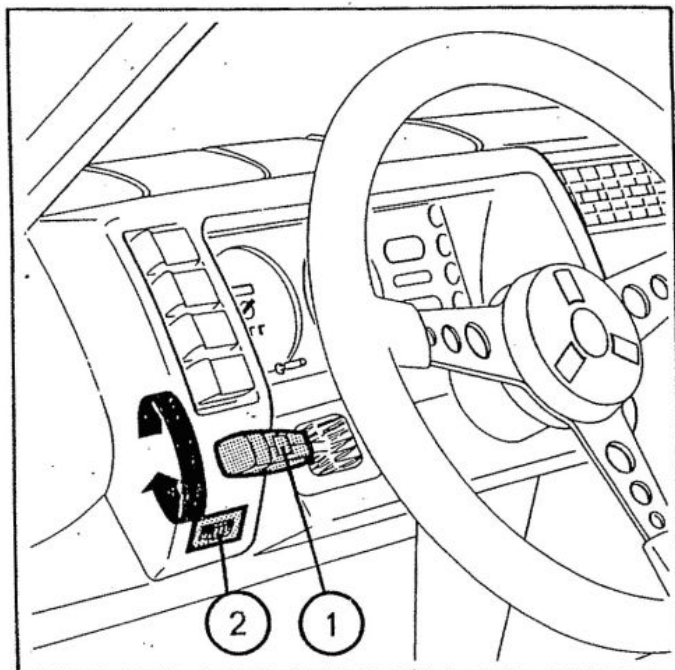

Feux de position



Pour allumer ces feux, faites pivoter la manette 1 jusqu'à l'apparition du symbole. Le tableau de bord s'éclaire ainsi que les commandes de chauffage. Le réglage de l'intensité lumineuse s'obtient en manœuvrant le bouton 2 situé sur la planche de bord.

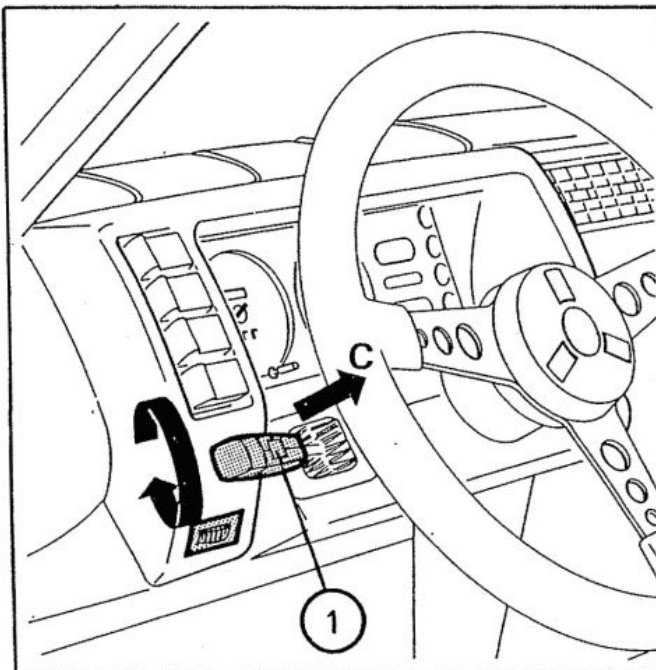

Feux de croisement



Faites pivoter la manette 1 jusqu'à l'apparition du symbole. Le témoin correspondant s'allume sur le tableau de bord.

Feux de route



La manette 1 étant en position feux de croisement, déplacez la manette vers vous C. Le témoin correspondant s'allume sur le tableau de bord. Pour revenir à la position feux de croisement, déplacez de nouveau la manette vers vous C et ainsi de suite.

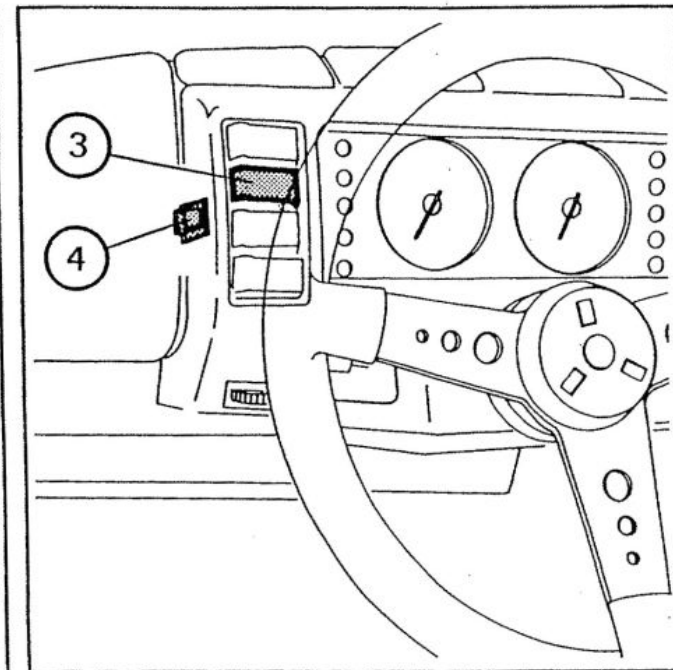

• Feux avant longue portée



La manette 1 étant en position feux de position ou route, appuyez sur le contacteur 3, le témoin correspondant s'allume sur le tableau de bord.

• Feu arrière de brouillard*



La manette 1 étant en position feux de croisement, vous pouvez utiliser le feu arrière de brouillard, en appuyant sur le contacteur 4, le témoin correspondant s'allume sur le tableau de bord.

Extinction

Pour éteindre les feux ramenez la manette 1 à sa position initiale.

* Suivant pays

Essuie-vitre/lave-vitre

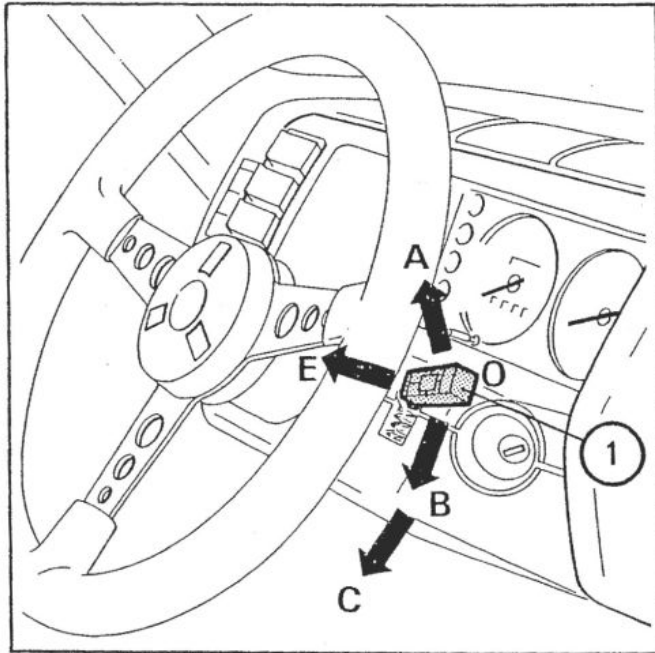

Essuie-vitre de pare-brise

Manœuvrez la manette 1 dans le plan du volant :

A. Balayage momentané, le balayage est interrompu dès que vous cessez de presser sur la manette.

O. Arrêt.

B. Balayage lent.

C. Balayage rapide.

Lave-vitre de pare-brise

Manœuvrez la manette 1 vers vous E pour actionner le lave-vitre.

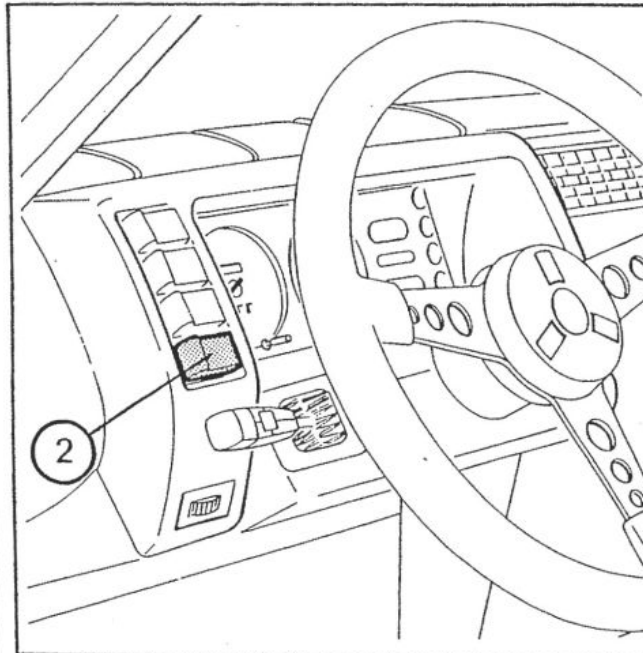

Essuie-vitre/lave-vitre* de lunette arrière

Pour la mise en œuvre appuyez sur le contacteur 2.

Le fonctionnement de l'essuie-vitre/lave vitre est interrompu dès que vous cessez la pression sur le contacteur.

conseil

Par temps de gel, assurez-vous que les balais d'essuie-vitre ainsi que les balais d'essuie-projecteurs* ne sont pas immobilisés par le givre (risque d'échauffement du moteur). Surveillez l'état des balais d'essuie-vitre. Ils sont à changer dès que leur efficacité diminue.

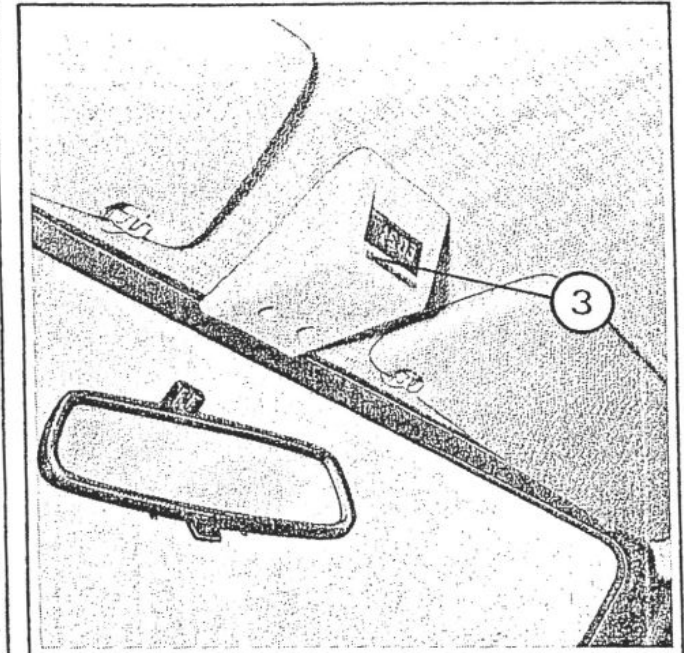

Montre digitale

Les chiffres n'apparaissent que contact mis et leur intensité est réduite lorsque l'éclairage est en service.

Pour la remise à l'heure basculez la touche 3 vers la gauche le rythme d'affichage de l'heure est rapide ; appuyez ensuite sur la partie droite de la touche jusqu'à l'obtention de l'heure désirée.

*Suivant version ou pays

Comment changer une roue

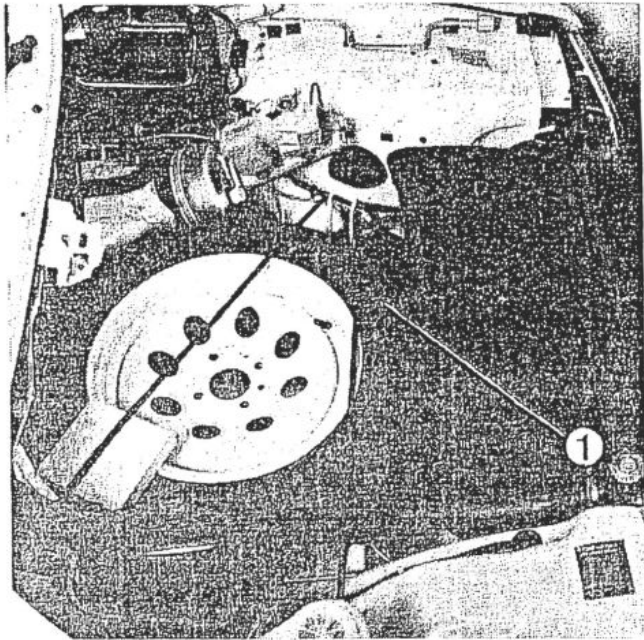

La roue de secours 1, le cric 2 et la manivelle 3 sont situés dans le coffre avant.



Retirez la roue de secours pour accéder au cric.

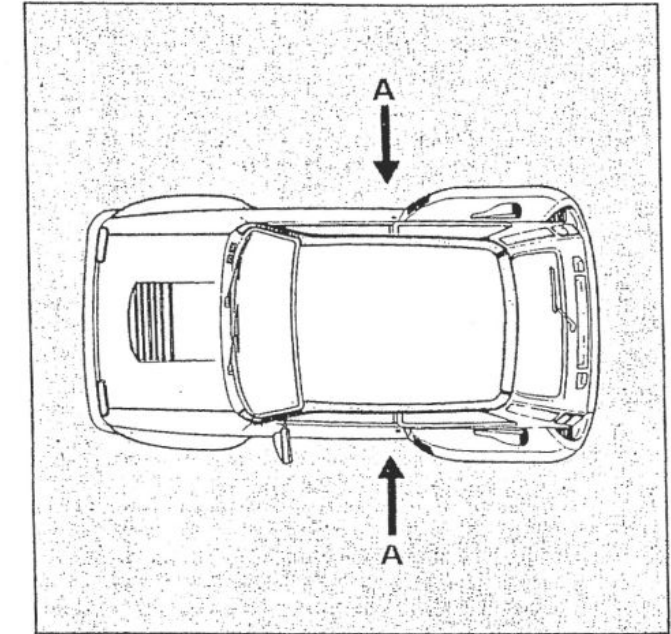

Le cric s'encastre en l'un des points A prévus à la partie inférieure de la carrosserie, près de la partie arrière de porte.

conseil

Le cric est destiné au changement de roue. En aucun cas, il ne faut l'utiliser pour procéder à une réparation sous le véhicule.

Comment changer une roue (suite)

Pour changer une roue

- Serrez le frein à main, pour immobiliser les roues arrière.
- Débloquez légèrement les écrous de la roue en plaçant la manivelle de façon à appuyer dessus, et non à tirer vers le haut.
- Pour lever la voiture : il faut présenter le cric horizontalement, le crochet de la tête du cric doit être tourné vers vous (le faire pivoter si nécessaire), la tête du cric étant sous la voiture, le crochet doit être encastré dans le logement du support prévu à la partie inférieure de la carrosserie (1).
- Commencez à visser le cric à la main pour placer convenablement sa semelle (légèrement rentrée sous la voiture). Sur un sol mou, interposez une planchette sous la semelle.
- Introduisez la manivelle dans la chape, en engageant l'un des ergots dans la boutonnière, et donnez quelques tours pour décoller la roue du sol :
- démontez les écrous ;
- retirez la roue ;
- mettez la roue de secours en place sur la tige de fixation supérieure, et centrez-la sur les autres fixations ;
- serrez les écrous et descendez le cric ;
- roues au sol, serrez les écrous à fond.

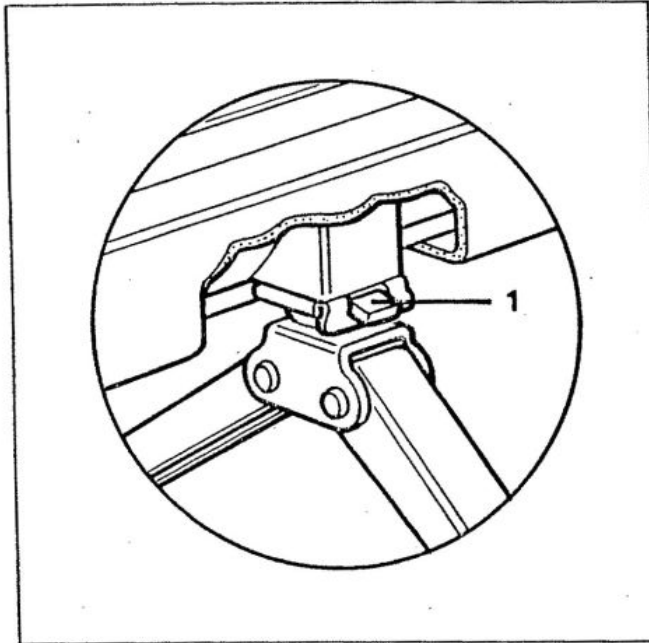

Roue de secours

Important

L'utilisation de la roue de secours doit **impérativement** être de courte durée et se faire seulement en cas d'incident nécessitant un changement de roue : vous devez faire changer et réparer la roue équipant normalement le véhicule et la remonter sur celui-ci dans les plus brefs délais, car la roue de secours ne constitue qu'un **moyen de dépannage provisoire**. En effet :

- cette roue et son pneumatique ont été dimensionnés pour avoir la longévité juste nécessaire à son utilisation temporaire (2 000 km environ) dans des conditions peu sévères : **vitesse limitée à 130 km/h, conduite tranquille** évitant les fortes sollicitations de freinage, accélération et virages.
- par ailleurs, du fait des dimensions différentes de la roue de secours, l'agrément de conduite de votre véhicule peut être légèrement affecté par la monte de cette roue.

conseil

Quand vous avez changé une roue :

- après quelques kilomètres, vérifiez le serrage des écrous ;
- faites contrôler la pression, et réparer au plus vite la roue crevée. Dès réparation, remontez-la à l'endroit où elle se trouvait. Faites gonfler la roue de secours à la pression de 3 bars avant de la remettre en place.

Avant le départ.

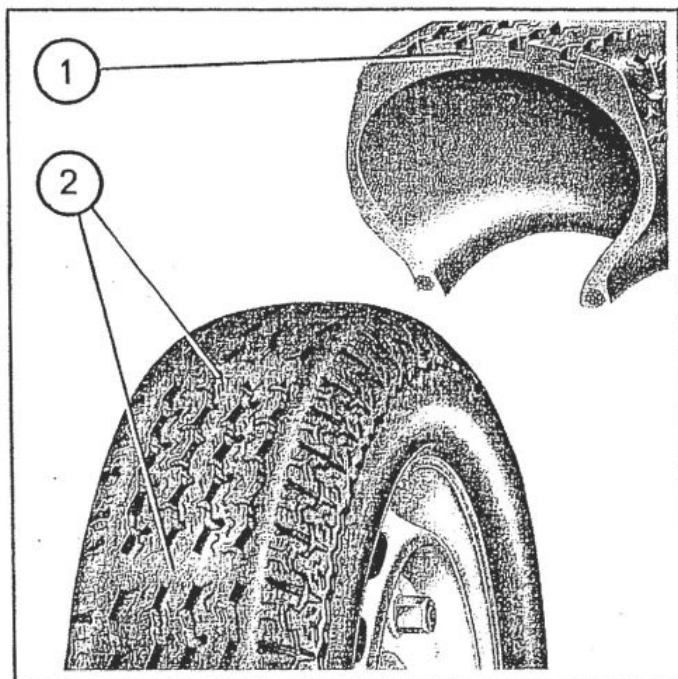

plus, que de 1,6 mm et ceci entraîne une mauvaise adhérence sur les routes mouillées.

Il est important de respecter les pressions de gonflement indiquées dans le tableau «pressions de gonflement des pneumatiques», elles doivent être vérifiées au moins une fois par mois et de plus avant chaque grand voyage. Vérifiez également la pression de la roue de secours.

Des pressions insuffisantes entraînent une usure prématurée et des échauffements anormaux des pneumatiques avec toutes les conséquences que cela comporte sur le plan de la sécurité :

- mauvaise tenue de route
- risques d'éclatement ou de décapage.

Les pressions doivent être vérifiées à froid : ne tenez pas compte des pressions supérieures qui seraient atteintes par temps chaud ou après un parcours effectué à vive allure. Au cas, où la vérification de la pression ne peut être effectuée sur des pneumatiques froids, il faut majorer les pressions indiquées de 0,2 à 0,3 bar.

Il est impératif de ne jamais dégonfler un pneumatique chaud.

Des incidents de conduite, tels que «coups de trottoir», risquent d'endommager les pneumatiques et entraînent également des dérèglages du train avant.

Chaque fois qu'un choc se produit ou que l'on ne peut s'arrêter rapidement à la suite d'une crevaison, il est indispensable de faire vérifier promptement le pneumatique par un spécialiste.

Un véhicule surchargé, de longs parcours sur autoroute plus particulièrement par

fortes chaleurs, une conduite habituelle sur de mauvais chemins concourent à des détériorations plus rapides des pneumatiques et influent sur la sécurité.

Roue de secours : voir chapitre : «comment changer une roue».

Permutation de roues

Cette pratique est déconseillée.

Sécurité pneumatique - roues

Vous devez impérativement vous conformer aux règles prévues par le code de la route. De plus, pour une bonne tenue de route, il est recommandé de ne monter sur votre voiture que des pneumatiques de même marque, de même type et de même profil.

Les pneumatiques doivent être en bon état et leurs sculptures doivent présenter un relief suffisant; les pneumatiques homologués par nos services techniques comportent des témoins d'usure 1 qui sont **constitués de bossages-témoins incorporés dans l'épaisseur de la bande de roulement.**

Lorsque le relief des sculptures a été érodé jusqu'au niveau des bossages-témoins, **ceux-ci deviennent visibles 2** : il est alors nécessaire de remplacer vos pneumatiques car la profondeur des sculptures n'est, au

Remorquage

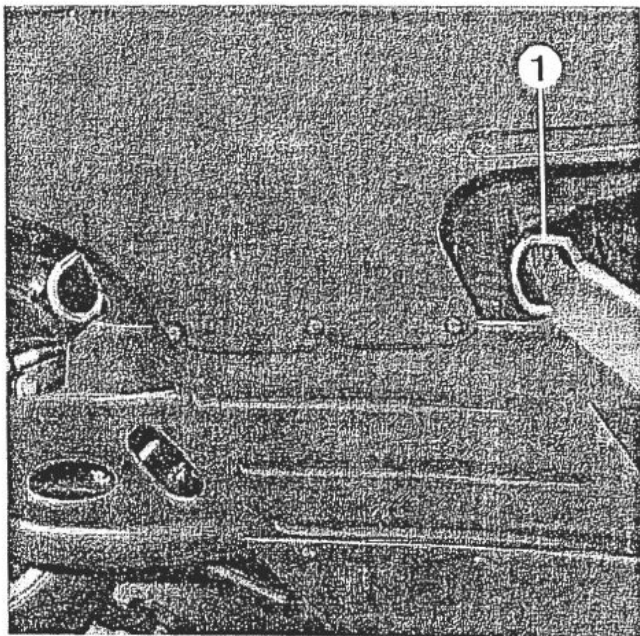

Utilisez exclusivement les points de remorquage **1** prévus à l'avant (et jamais les tubes de transmission). Ces points d'arrimage ne peuvent être utilisés qu'en traction ; en aucun cas, ils ne doivent servir pour soulever directement ou indirectement le véhicule.

Le volant ne doit pas être verrouillé ; la clé de contact sur la position «M» (allumage) permettant la signalisation (feux «Stop», feux indicateurs de direction). La nuit le véhicule doit être éclairé.

De plus, il est impératif de respecter les conditions de remorquage définies par la législation en vigueur dans chaque pays.

Servo-frein. Dans le cas de cet équipement, le freinage n'est plus assisté lorsque le moteur ne tourne pas ; si vous devez vous faire tirer, il faut donc appuyer plus fort sur la pédale.

Conduite sur routes montagneuses, fortes rampes, etc.

Sur véhicules équipés d'un moto-ventilateur électrique, il est inutile de passer sans nécessité sur une vitesse inférieure dans le but de favoriser le refroidissement par une rotation plus rapide du moteur ; le ventilateur étant commandé électriquement, il ne tourne que si **c'est nécessaire**, pour stabiliser la température de l'eau.

Utilisation d'un appareil de levage en atelier :

N'utilisez que les emplacements prévus sur nos véhicules par nos services techniques.

Petits incidents

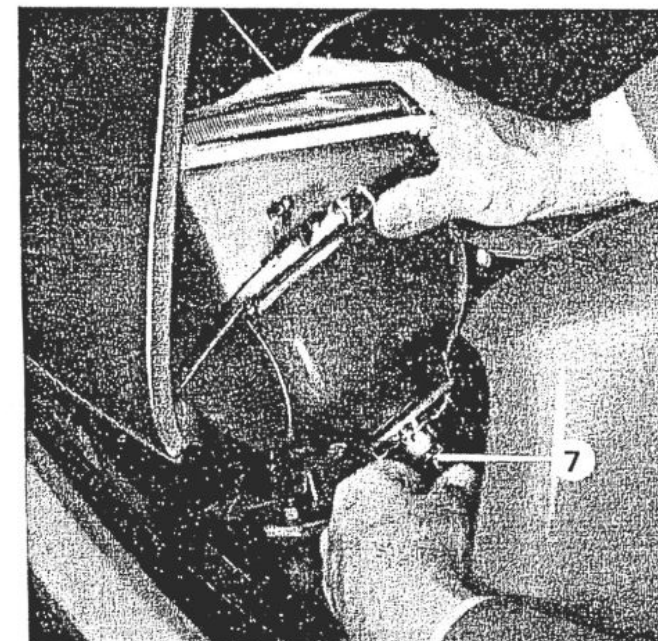
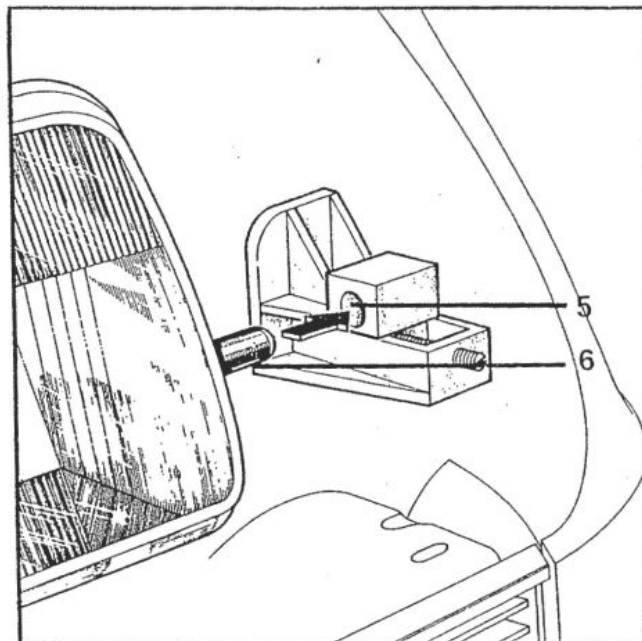
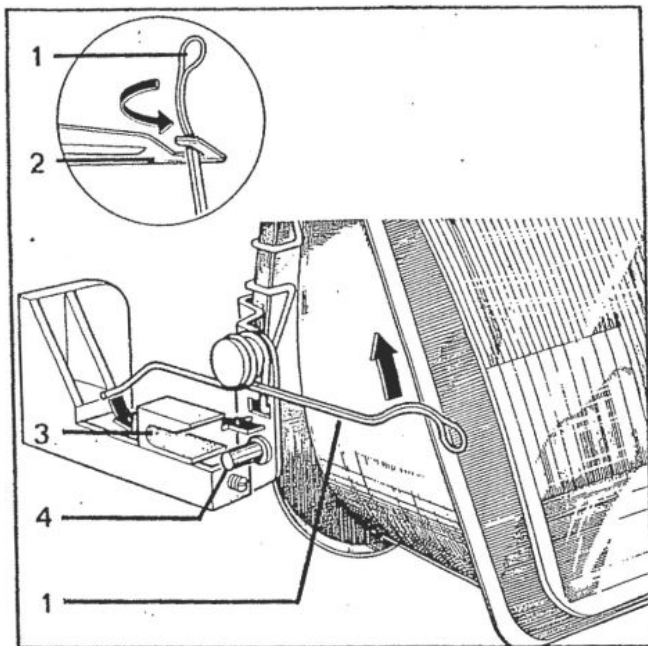

Changement de lampe

Dépose d'un bloc optique.

Levez le capot moteur.

Dégagez le ressort **1** de son logement, faites pivoter le bloc optique autour de l'articulation **5-6**. Pour sortir le bloc optique, dirigez-le vers le centre du véhicule.

Repose.

Engagez l'ergot **6** dans le trou du support **5**, faites pivoter le bloc optique pour amener l'ergot **4** dans l'encoche du support **3** (côté moteur). Maintenez l'ensemble en accrochant le ressort **1** dans la découpe **2**.

Remettez en place la lampe neuve, bien propre ; elle porte un ergot qui interdit toute erreur d'orientation.

Débranchez le connecteur **7**

conseil

Après remplacement d'une lampe de phare, faites vérifier le réglage du phare.

Changement de lampe de phare et réglages

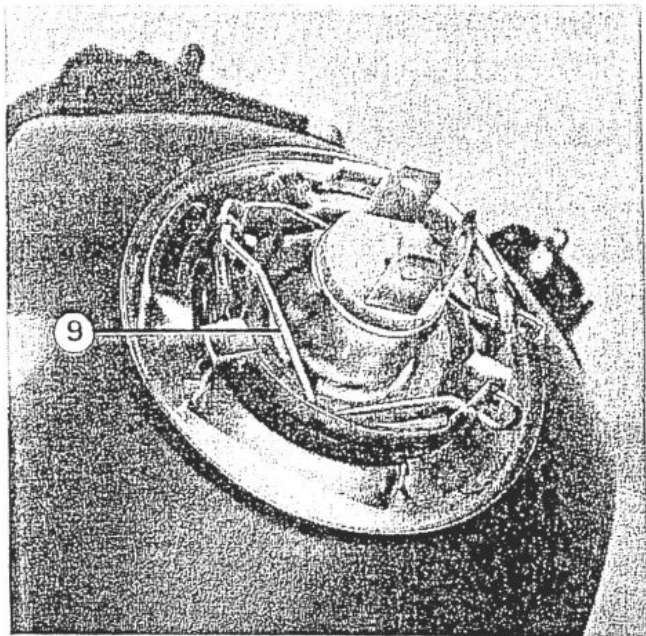

Phare à iode : lampe 55/60 W type H 4. Sur les phares à iode, la lampe est fixée par un ressort 9 retenu dans deux encoches. Les formes de la lampe et de son support interdisent toute erreur d'orientation au montage.

conseil

Si vous désirez équiper votre voiture de phares additionnels, consultez un Agent Renault, car un branchement incorrect pourrait entraîner la détérioration de l'installation électrique (câblages, organes électriques, en particulier l'alternateur).

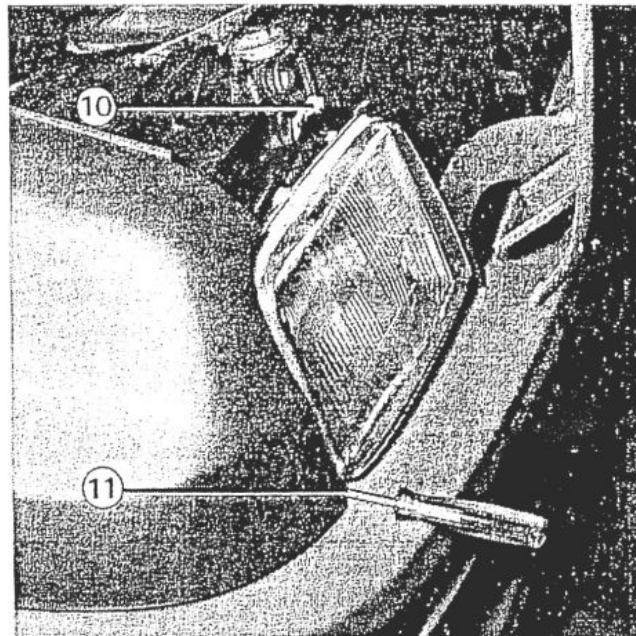

Réglage des phares

Il est important que vos phares soient correctement réglés.

Confiez le réglage de vos phares à un Agent Renault.

Il dispose des appareils permettant une mise au point précise et conforme au code de la route.

10 Vis de réglage en hauteur.

11 Vis de réglage en direction. Le réglage se fait voiture non chargée (voir ci-contre).

**Ne touchez pas le verre d'une lampe à iode.
Tenez-la par son culot.**

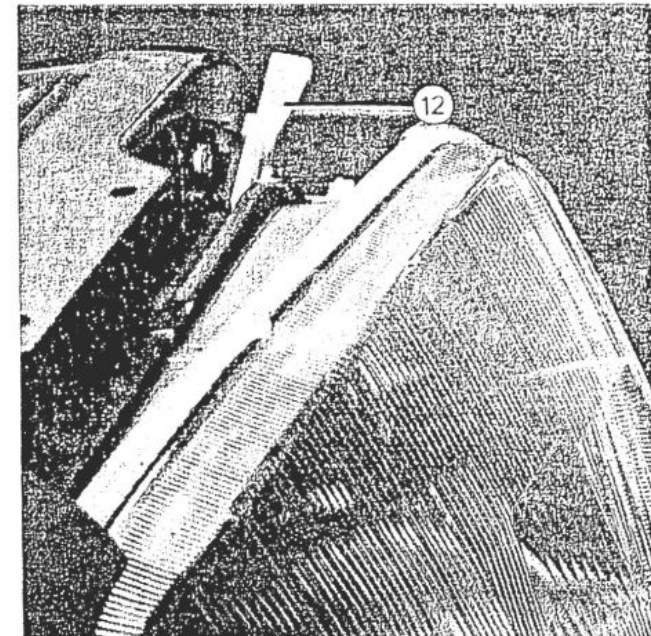

Réglage en fonction de la charge

Le réglage initial étant correct, réglez vos projecteurs suivant la charge de votre voiture en agissant sur les petits leviers 12 situés sur chaque phare (capot ouvert).

Voiture chargée : abaissez les leviers 12 (projecteurs baissés).

Voiture non chargée : levez les leviers 12 (projecteurs relevés).

Installation radio

Remplacement d'une lampe

- de feu avant longue portée;
- de feu de signalisation avant;
- de feu de signalisation arrière;
- d'éclairage de la plaque de police;
- de feu latéral (spécial à certains pays).

Pour accéder aux lampes, retirez les couvercles en plastique fixés par deux ou trois vis : utilisez un tournevis en croix ;

- d'éclairage intérieur :

Eclaireur au-dessus de la porte : tirez sur le boîtier transparent dans l'axe du pivotement pour accéder à la lampe.

Lampes équipant votre voiture :

Feux avant longue portée : lampe à iode type H3.

Feu de position : lampe 5 watts.

Feu clignotant : lampe 21 watts.

Feu de position et stop : lampe 21/5 watts.

Feu éclairer de plaque de police : lampe 5 watts.

Feu de recul* : lampe 21 watts.

Feu arrière de brouillard* : lampe 21 watts.

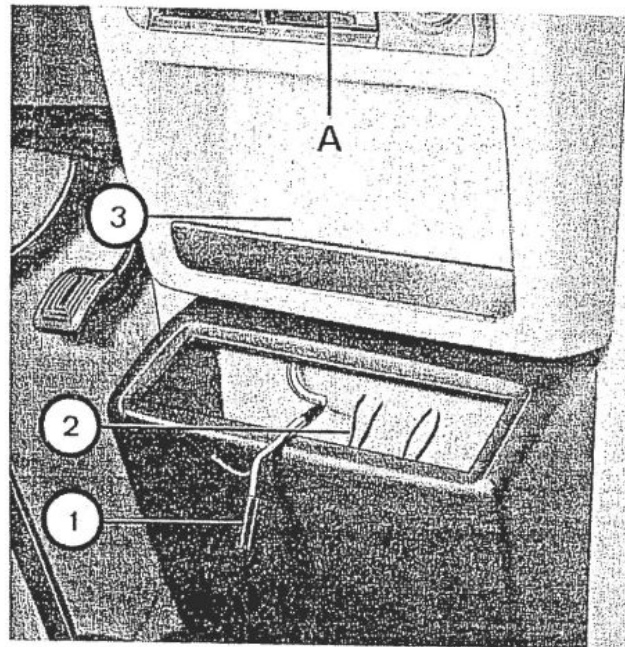

Les fils d'alimentation et de masse sont situés derrière la partie basse de la planche de bord.

Desserrez la vis de fixation A de la planche de bord (située derrière le cendrier) pour dégager les fils et les faire glisser vers le bas.

1 Fil d'alimentation et fil de masse réunis dans un connecteur noir.

2 Emplacement poste de radio.

3 Emplacement haut-parleur.

Votre Agent Renault peut vous fournir un faisceau pour relier le connecteur à votre récepteur de radio.

- un support pour deux haut-parleurs a été spécialement étudié pour être fixé au pavillon. Adressez-vous à votre Agent Renault pour vous le procurer ou pour obtenir tous les conseils utiles à cette installation.

Bris de pare-brise

En cas de choc sur le pare-brise entraînant sa détérioration, nous vous conseillons dès l'impact d'obturer les ouïes de désembuage avec des chiffons afin d'éviter que des débris ne s'y introduisent au moment de la dépose ou de la chute accidentelle du pare-brise.

Fusibles

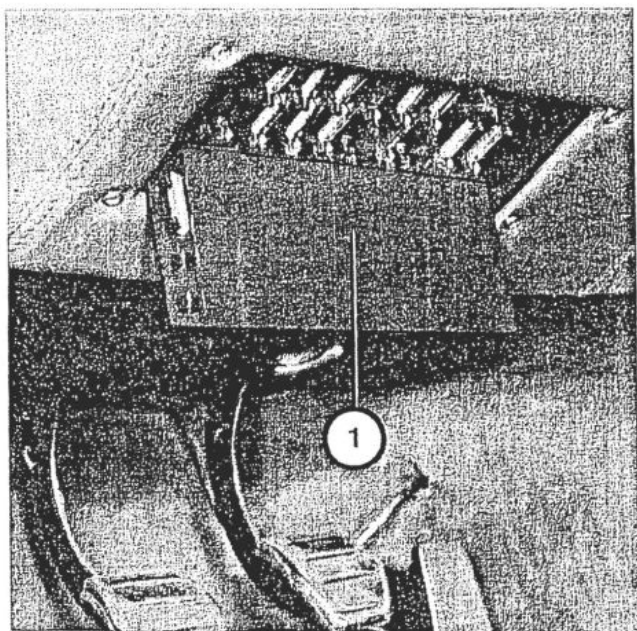

Le boîtier des fusibles protégé par un couvercle est situé sous la planche de bord 1.

Tirez le couvercle pour accéder aux fusibles. Si un appareil électrique ne fonctionne pas, commencez par vérifier les fusibles, ainsi que le branchement correct des fiches de raccord de l'appareil en cause.

Pour travailler sur le circuit électrique, il est prudent de dévisser l'écrou qui coiffe une des bornes de la batterie, afin d'isoler celle-ci.

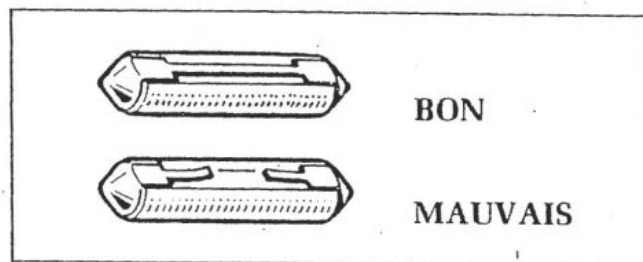

* Suivant version.

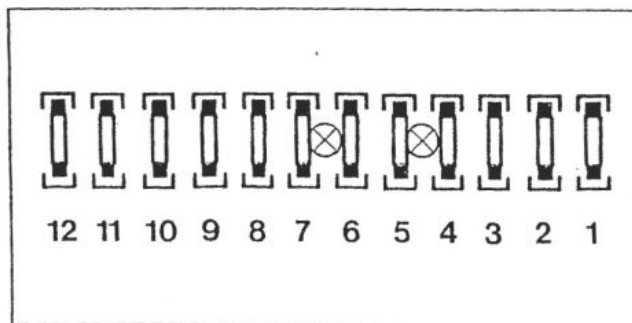

1. 16 amp. : contacteur feu marche arrière
contacteur lunette arrière
moteur essuie lunette arrière.

2. 5 amp. : combiné supplémentaire
relais temporisation essuie-vitre.

3. 8 amp. : contacteur rétroviseur extérieur
combiné essuie-vitre.

4. 8 amp. : montre digitale, autoradio.

5. 8 amp. : groupe motoventilateur,
allume-cigare, plafonniers.

6. 5 amp. : arrêt fixe essuie-vitre.

7. 5 amp. : feux de position avant, et arrière
diode, éclairage allume-cigare.

8. 5 amp. : feux de position avant et arrière
gauche, éclairage tableau.

9. 5 amp. : centrale clignotante.

10. 5 amp. : contacteur feu arrière brouillard.

11. 16 amp. : lève-vitre gauche*.

12. 16 amp. : lève-vitre droit*.

⊗ Fusibles de rechange (8 et 16 amp.).

conseil

Une bonne précaution :
Procurez-vous chez votre Agent
Renault une boîte de secours com-
portant un jeu de lampes et un jeu
de fusibles.

Entretien et réglages

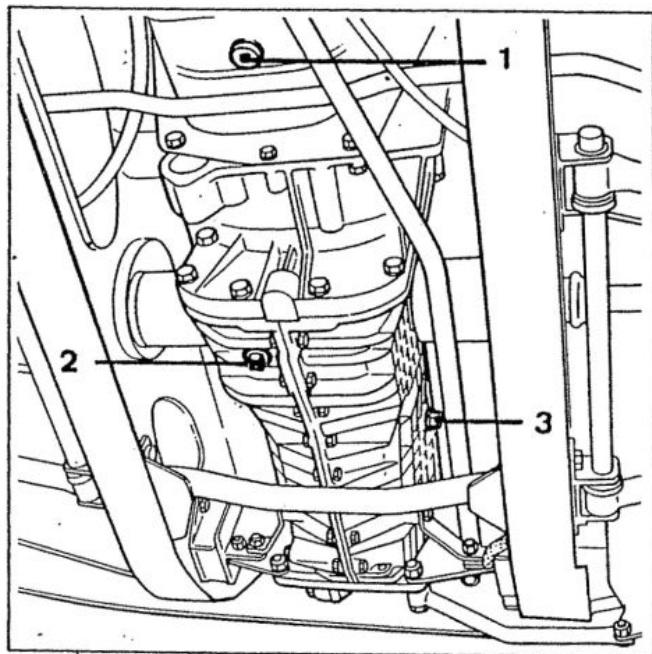

Qualité huile moteur

En usage normal : huile multigrade 15 W 40.

Vidange moteur

Bouchon 1.

La première vidange doit être faite entre 1 000 et 3 000 km. La deuxième à 7 500 km. Puis tous les 7 500 km.

Faites des vidanges plus rapprochées en cas d'utilisation particulière.

En aucun cas vous ne devez faire de rinçage moteur.

Capacité : 3,5 litres.

Filtre à huile

Son remplacement est prévu dans le « Diagnostic-Entretien ».

Prévoir un complément de 0,25 litre à chaque changement du filtre à huile.

Vidange boîte de vitesses

Première vidange entre 1000 et 3000 km. Puis tous les 15 000 km.

Vidange par le bouchon 2. Remplissage par le bouchon 3.

Qualité huile

Utilisez de l'huile SAE 80 W (ou SAE 75 W pour pays très froids) correspondant aux normes API GL 5 ou MIL L 2105 C.

Capacité : 2,8 litres.

Entretien et réglages

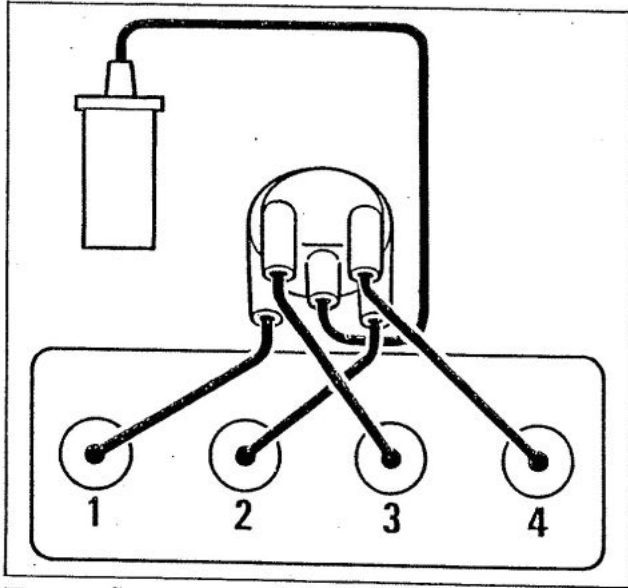

Branchement des fils de bougies
Ordre d'allumage 1-3-4-2.

Calage du point d'allumage

Les réglages de l'allumage nécessitent des appareils spéciaux.
Le calage est déterminé en fonction du numéro de courbe gravé sur l'allumeur (1).

Capsule à dépression débranchée :

$10^{\circ} \text{ }_{-1^{\circ}}^{\circ}$, moteur tournant à moins de 1 100 tr/min.

$30^{\circ} \text{ }_{-4^{\circ}}^{\circ}$, moteur tournant à plus de 5 000 tr/min.

Pour n° de courbe R 309/D 59.

Injection

2. Vis de réglage du ralenti.

Régime de ralenti : voir page 29.

Les réglages devront être effectués par un Agent Renault.

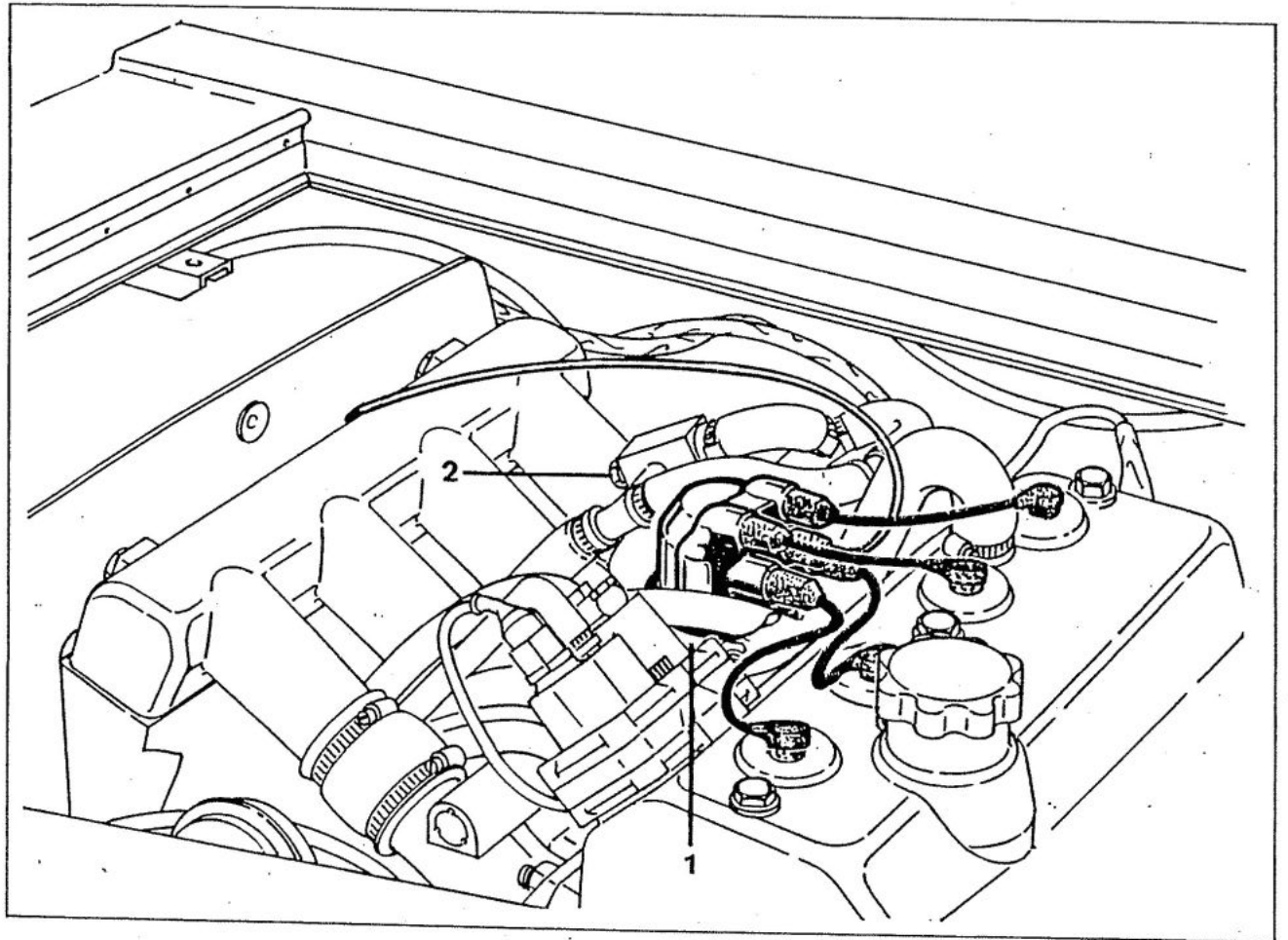

Entretien carrosserie

Lavage :

Ne lavez pas votre véhicule au soleil. Pour faciliter le lavage du pare-brise, basculez vers l'avant les balais d'essuie-vitre. Si vous ajoutez à votre eau de lavage un produit de nettoyage (utilisez les produits sélectionnés par nos services), mettez-en très peu et assurez ensuite son élimination par un rinçage à l'eau claire abondant et très soigné.

Après un lavage du véhicule, vérifiez l'efficacité de vos freins.

Ne mettez jamais d'essence trichloréthylène, pétrole, benzine ou alcool en contact avec la peinture ou les accessoires en plastique (couvercle de feux, enjoliveurs d'accessoires, etc.)

Conseils sur la prévention de la corrosion

Important : plusieurs fois au cours de l'hiver et à la fin de chaque hiver, procédez au lavage sous pression du véhicule et des dessous d'aile, afin d'éliminer les différents produits (sel, sable, etc.) répandus sur les routes au cours de chaque hiver et qui se sont accumulés sous le véhicule. Leur élimination vous permettra d'obtenir une meilleure conservation de votre véhicule en évitant la corrosion.

- Vérifiez que les trous d'écoulement dans le bas des portes, capot arrière, hayon arrière, bavolets et châssis ne soient pas bouchés.
- Réparez les endroits où la protection de base en mastic est écaillée.
- Faites réparer aussi le plus rapidement possible la peinture écaillée, les égratignures et les fêlures dans la couche de base causées par des pierres ou du gravier.

Nettoyages :

Sièges et garnitures : nous avons sélectionné des produits spéciaux pour l'entretien des garnitures en drap ou en simili que vous trouvez dans nos « Renault-boutique ».

Ceintures de sécurité : elles doivent être tenues propres. Les détersifs ou les teintures sont à proscrire (risque de détérioration). Utilisez les produits sélectionnés par nos services techniques (Renault-boutique) ou à défaut, utilisez de l'eau tiède savonneuse avec une éponge et séchez-les avec un chiffon sec.

conseil

Avant passage sous portique de lavage à brosses, prenez soin de fixer avec un ruban adhésif, les balais d'essuie-vitre éventuellement les balais d'essuie-projecteurs, ainsi que l'antenne de radio. Après lavage, il est recommandé de lubrifier les serrures. Nous avons homologué un produit à pulvériser. Demandez-le à votre Agent Renault.

Caractéristiques mécaniques : moteur - embrayage - boîte de vitesses

Symbole véhicule	822000
Type moteur	840-30
Cylindrée	1 397 cm ³
Alésage	76 mm
Course	77 mm
Taux compression	7/1
Puissance maxi	160 ch DIN à 6 000 tr/min
Couple maxi	22,1 mkg DIN ou 22,5 daN.m à 3 250 tr/min

Réglages

Couple serrage culasse	7 mkg
Jeu des culbuteurs à chaud et à froid	
• admission	0,30 mm
• échappement	0,40 mm

Distribution :

• avance ouverture admission	28°
• retard fermeture admission	52°
• avance ouverture échappement	66°
• retard fermeture échappement	14°
Ordre d'allumage	1 - 3 - 4 - 2

Allumage : électronique

- allumage transistorisé sans rupteur
- bougies : CHAMPION BN 2
- point d'allumage : 10° à moins de 1 000 tr/min.
- écartement des électrodes des bougies 0,55 à 0,65 mm

Alimentation : injection mécanique et turbo-compresseur

- régime ralenti : 1050 ± 50 tr/min.
 - Co 1 à 1,5 %
- refroidissement d'air comprimé par échangeur de température.

Liquide de refroidissement du moteur : protection antigel - 23°C

Refroidisseur d'huile

Embrayage : bi-disques, à commande hydraulique, alimenté par le réservoir à liquide de frein.

Butée à billes.

Boîte de vitesses

Type 369 : 5 rapports + marche arrière

Rapport		Démultiplication
1 ^{re}	11 x 37	3,363/1
2 ^e	17 x 35	2,058/1
3 ^e	21 x 29	1,38/1
4 ^e	35 x 37	1,057/1
5 ^e	38 x 33	0,866/1
Marche arr.	11 x 35	3,189/1
<hr/>		
Couple conique	9 x 35	3,888/1

Caractéristiques châssis

Poids

A vide (en ordre de marche) :

• avant	360 kg
• arrière	540 kg
• total	900 kg

Poids maxi autorisé sur essieu

• avant	550 kg
• arrière	690 kg

Poids total maxi autorisé en charge (PTMA)

1 240 kg

Direction

à crémaillère, démultiplication : 17/1

Rayons de braquage :

• entre trottoirs	10,40 m
• entre murs	10,90 m

Roues

- avant : largeur 135 - diamètre 340 mm
- arrière : largeur 195 - diamètre 365 mm

Pneumatiques : Avant 190/55 VR 340
Arrière 220/55 VR 365

Trains et suspension

Train avant :

- angle de carrossage 0 à 30°
- angle de chasse 13°
- angles d'inclinaison du pivot (égaux des 2 côtés) différence maxi 1°
- parallélisme (pince) : 1,5 à 2,5 mm (hauteur du dessous de longeron inférieure de 120 mm à celle de l'axe des roues).

Train arrière

- angle de contre carrossage : $-2^{\circ}25' \pm 15'$
- parallélisme : pince 2 à 3 mm

Suspension avant :

- Roues indépendantes.
- Barres de torsion longitudinales.
- Barre anti-dévers.
- Amortisseurs hydrauliques télescopiques sur bras inférieurs.

Suspension arrière :

- Roues indépendantes.
- Ressorts hélicoïdaux.
- Amortisseurs hydrauliques télescopiques sur bras supérieurs.
- Barre anti-dévers.

Freinage

- avant et arrière : freins à disques
- Épaisseur mini des garnitures
- à l'avant : 7 mm
 - à l'arrière : 7 mm.

Frein au pied :

Hydraulique sur les quatre roues, double circuit avec répartiteur de freinage et assisté par servo-frein à dépression.

Frein à main : commande mécanique agissant sur un étrier sur chaque roue arrière.

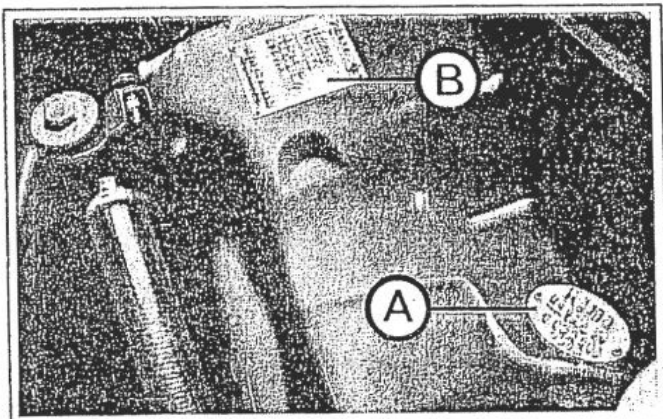

Identification

Les plaques d'identification sont dans le compartiment moteur.

A - Plaque ovale

- 1 Symbole du véhicule
- 2 Particularités du véhicule
- 3 Numéro d'équipement
- 4 Options
- 5 Numéro de fabrication
- 6 Millésime de l'année modèle (pour certains pays).

B - Plaque constructeur

- 7 Type du véhicule
- 8 Numéro dans la série du type
- 9 PTMA (Poids Total Maxi Autorisé du véhicule)
- 10 PTR (Poids Total Roulant - véhicule en charge avec remorque)
- 11 PTMA essieu avant
- 12 PTMA essieu arrière
- 13 Millésime du modèle en cours (pour certains pays).

C - Plaque moteur

- 14 Type du moteur
- 15 Indice du moteur
- 16 Numéro du moteur

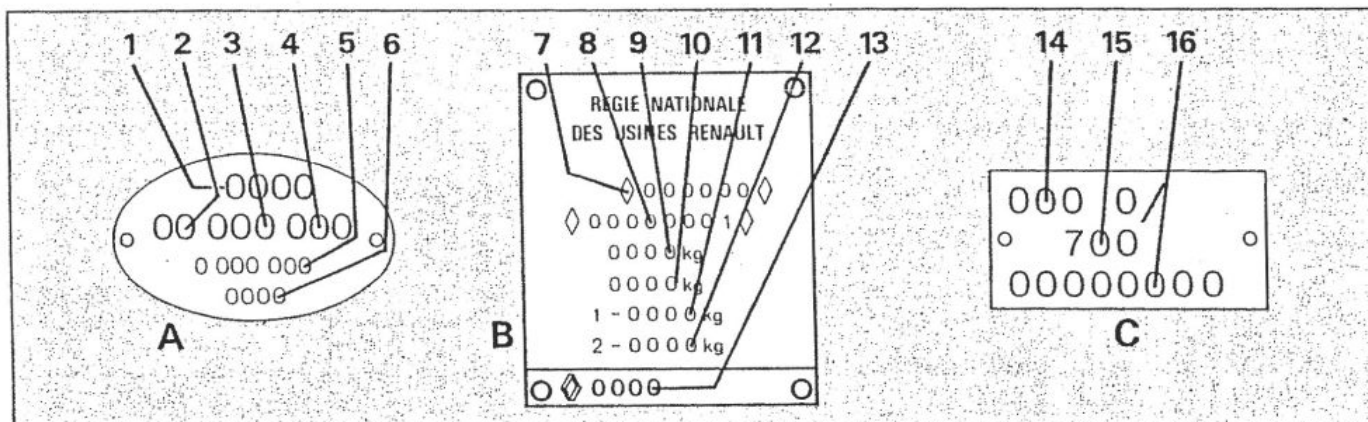
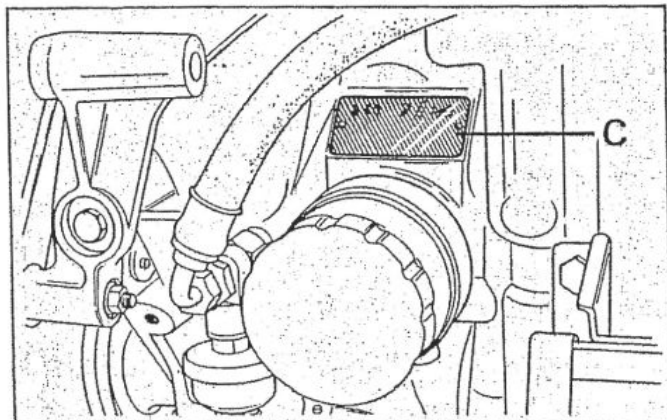

Pièces de rechange

Ce véhicule est conforme à tous les règlements en vigueur dans le pays où il est vendu. Toute modification, addition ou remplacement de pièces d'origine Renault ou Alpine Renault, par des pièces d'une autre origine, entraîne le risque que le véhicule ne soit plus conforme aux règlements de sécurité, d'antipollution et de bruit prévus, notamment par le code de la route, et par suite expose le propriétaire de ce véhicule ainsi modifié à d'éventuelles poursuites pénales.

De plus la garantie du constructeur est refusée lorsque des pièces ont été incorporées ou des modifications apportées au véhicule, alors qu'elles ne sont pas autorisées ou prévues par le constructeur.

Toutes les pièces de votre voiture ont été étudiées et conçues avec un même souci de qualité, pour assurer votre sécurité et vous donner toute satisfaction.

Qu'il s'agisse de toutes les pièces constituant :

- le système de freinage
- l'éclairage
- la signalisation
- le système d'échappement
- la commande de direction
- le moteur
- les équipements du moteur
- la carrosserie, les mécanismes, les roues et pneumatiques
- ou de tous les aménagements extérieurs et intérieurs.

La mention «Pièces garanties d'origine» sur toute facture de réparation est une assurance de conformité.

Schéma du circuit d'échappement et d'admission du turbo-compresseur

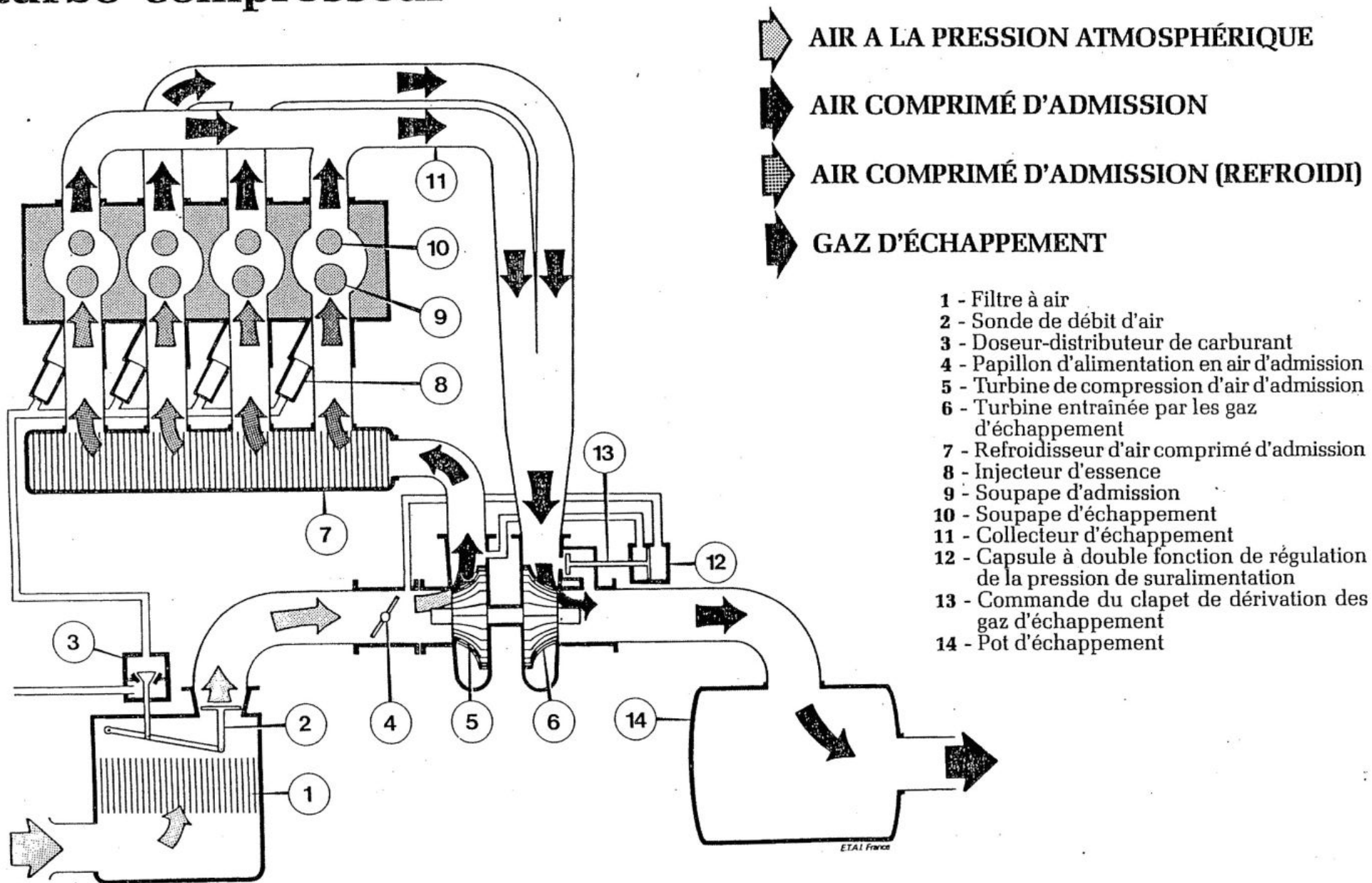

Implantation du turbo-compresseur sur le moteur

➡ AIR A LA PRESSION ATMOSPHERIQUE

➡ AIR COMPRIMÉ D'ADMISSION (REFROIDI)

➡ AIR COMPRIMÉ D'ADMISSION

➡ GAZ D'ÉCHAPPEMENT

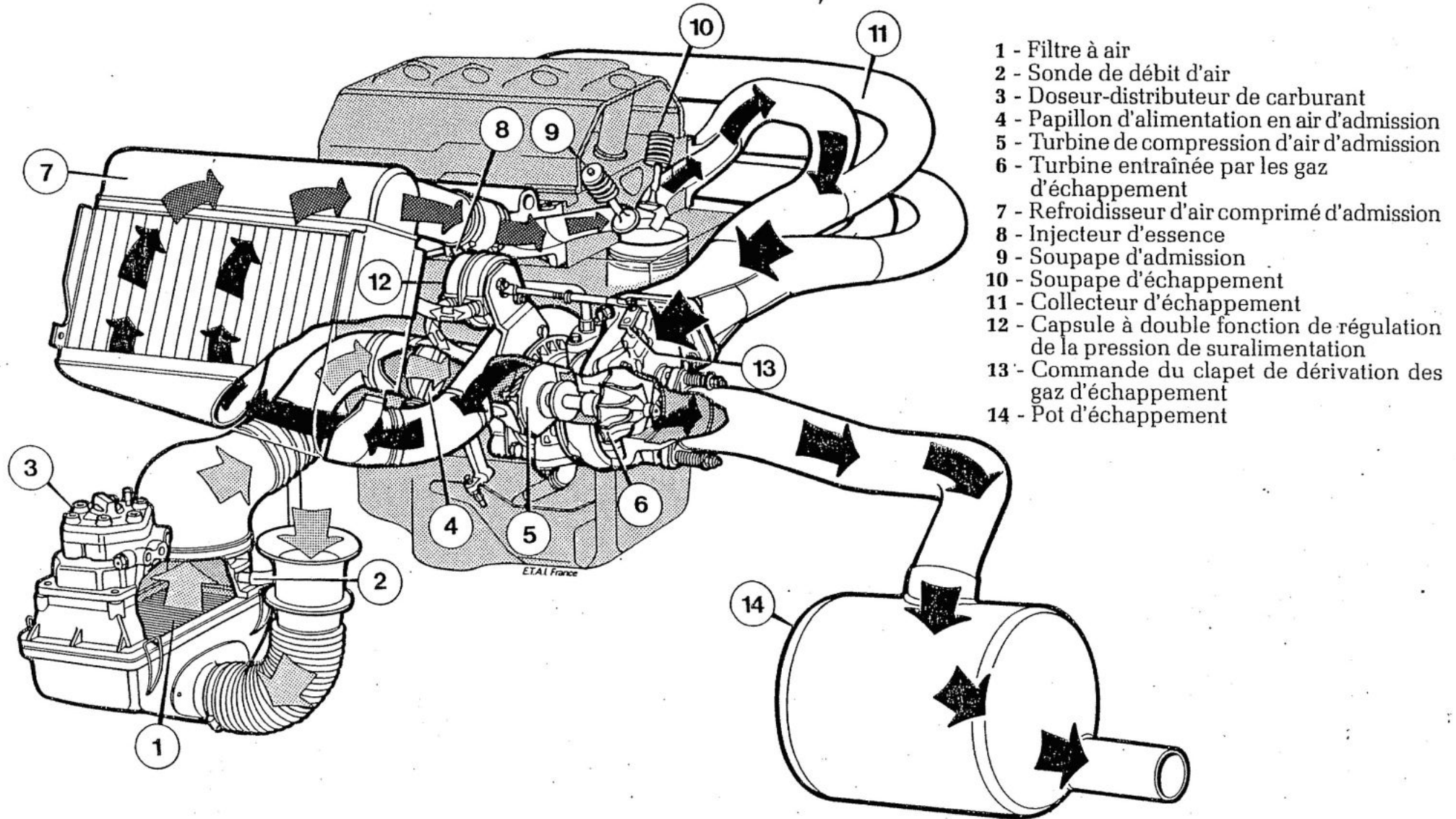

- 1 - Filtre à air
- 2 - Sonde de débit d'air
- 3 - Doseur-distributeur de carburant
- 4 - Papillon d'alimentation en air d'admission
- 5 - Turbine de compression d'air d'admission
- 6 - Turbine entraînée par les gaz d'échappement
- 7 - Refroidisseur d'air comprimé d'admission
- 8 - Injecteur d'essence
- 9 - Soupape d'admission
- 10 - Soupape d'échappement
- 11 - Collecteur d'échappement
- 12 - Capsule à double fonction de régulation de la pression de suralimentation
- 13 - Commande du clapet de dérivation des gaz d'échappement
- 14 - Pot d'échappement

Branchement des canalisations

Lors d'intervention il est impératif de respecter l'ordre de branchement des différentes canalisations suivant dessin ci-dessous :

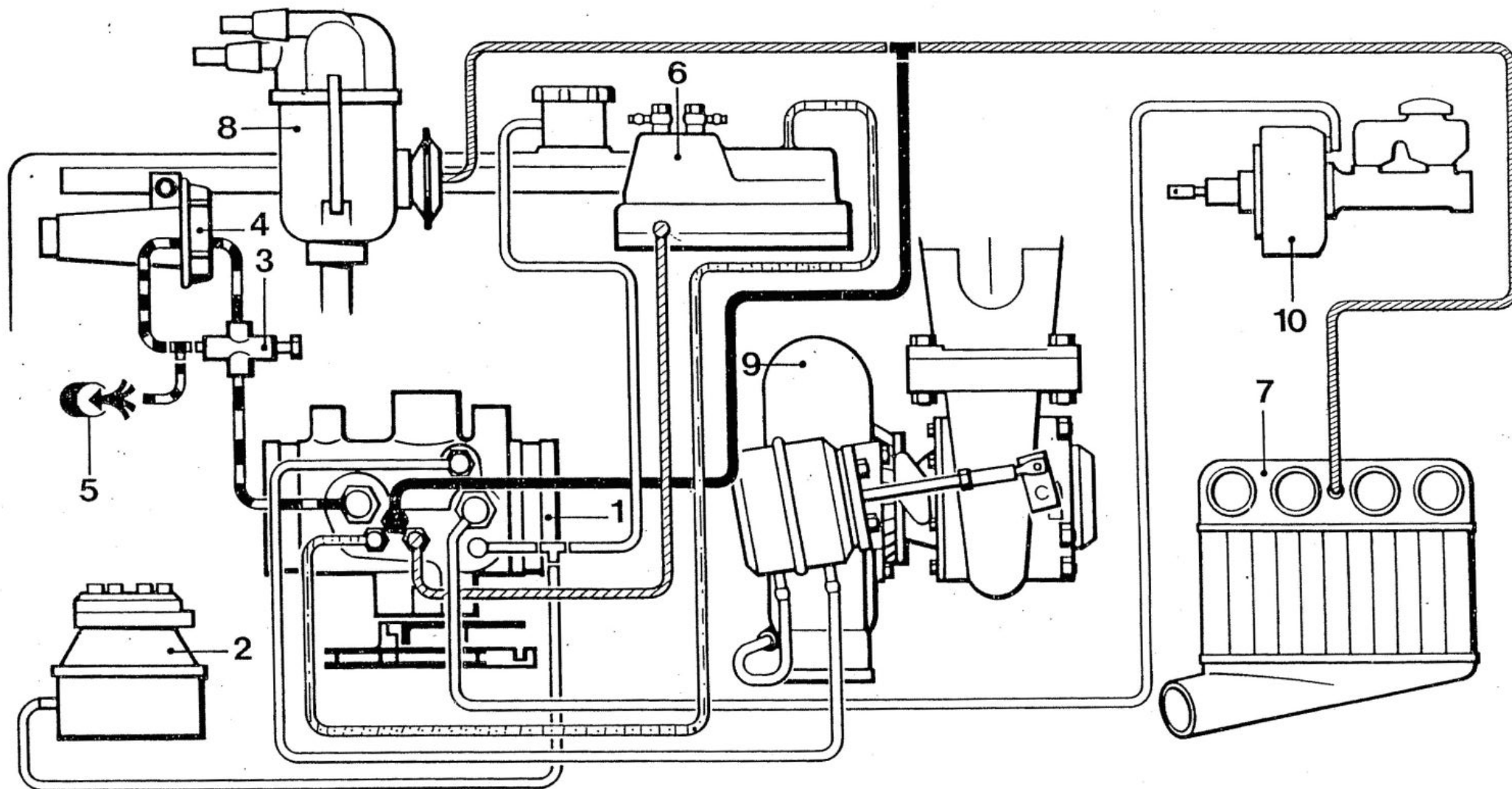

1. Boîtier papillon

2. Doseur-distributeur - filtre à air

3. By-pass de réglage d'air

4. Tiroir d'air additionnel

5. Collecteur d'admission

6. Régulateur de pression de commande

7. Echangeur de température (air-air)

8. Allumeur

9. Turbo-compresseur

10. Amplificateur de freinage

Dimensions

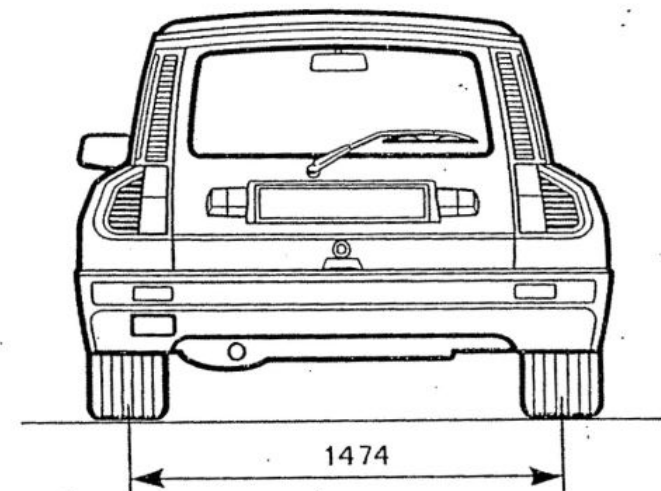
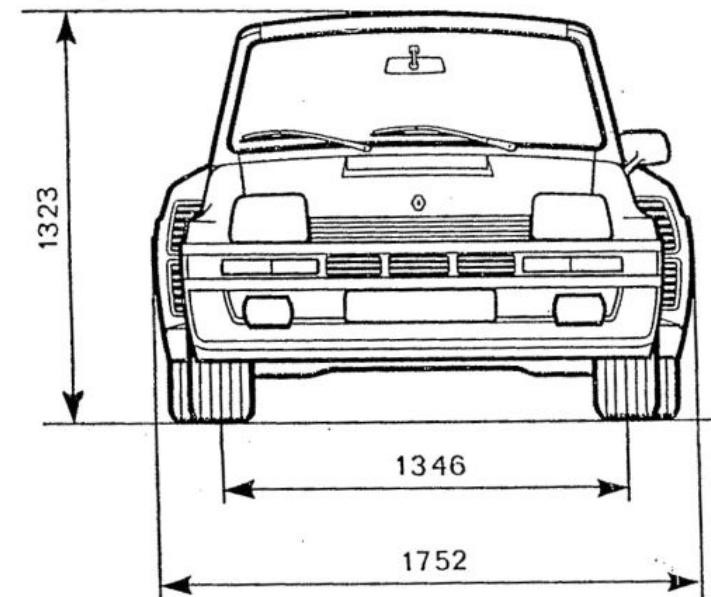
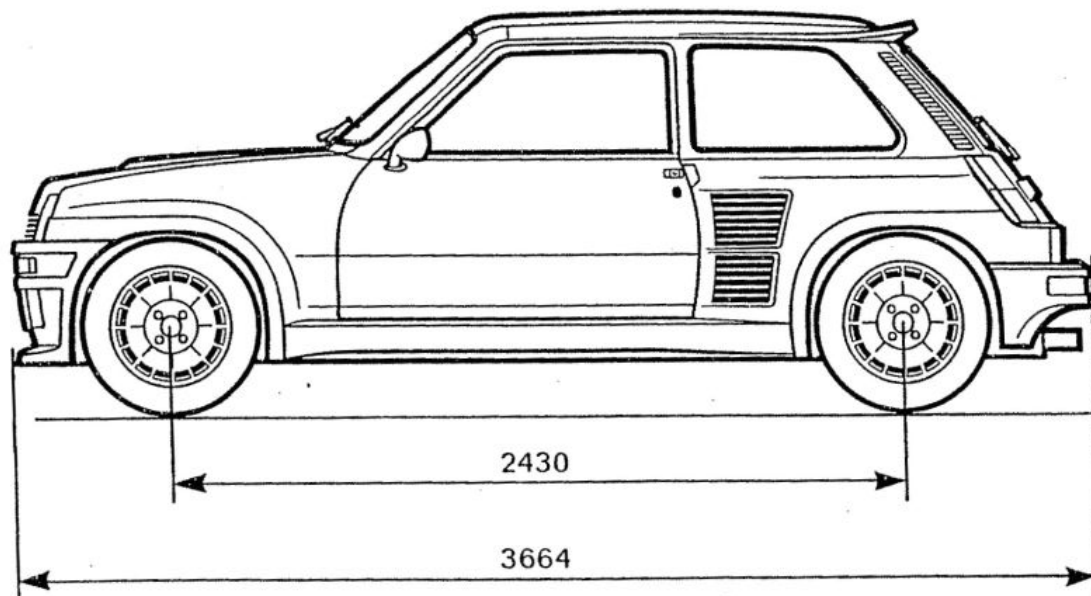

Le programme d'Entretien Renault

1000 km

(entre 1 000 et 3 000 km)

ENTRETIEN CONTRÔLES.

Station-service

Moteur :

- Remplacer filtre à huile.
- Vidanger et remplir (sans rinçage).
- Vérifier étanchéité.

Boîte de vitesses :

- Vidanger et remplir.
- Vérifier étanchéité.

Circuits et réservoirs :

- Vérifier étanchéité et contrôler niveaux de freinage et embrayage.
- Refroidissement.
- Lave-vitres avant et arrière.
- Essuie-phares.

Circuit de charge :

- Faire niveau des accumulateurs.
- Contrôler toutes les connexions du circuit de charge.

Pneumatiques :

- Vérifier pression.

Contrôles - serrages - réglages

Moteur :

- Resserrer toutes les fixations des lignes d'admission et d'échappement.

Culasse :

- Resserrer vis et régler jeu des culbuteurs.

Ces opérations peuvent être effectuées après 2 heures d'arrêt du moteur (moteur froid).

Courroies :

- Vérifier tension et régler.

Allumeur :

- Régler point d'allumage.
- Remplacer filtre à essence.

Injection :

- Mettre en conformité l'antipollution ou régler ralenti moteur (vis de volume et vis de richesse).
- Vérifier pleine ouverture papillon.

Roues :

- Assurer serrage.

Freinage :

- Vérifier enfichage témoins d'usure des plaquettes.
- Régler frein à main.
- Contrôler en cours de manutention le fonctionnement et l'efficacité.

Embrayage :

- Vérifier garde et purger si nécessaire.

Équipements

Projecteurs :

- Vérifier et régler feux de route, feux de croisement et intensité lumineuse.

Lampes de signalisation :

- Vérifier fonctionnement.

Témoins de contrôle :

- Vérifier fonctionnement.

Lave-vitres :

- Vérifier fonctionnement et orientation des jets.

Nettoyage du poste de conduite.

Tous les 7500 km

Moteur

- Vidanger (sans rinçage)

Tous les 15000 km

mais au moins tous les ans

Entretien - mise au point
(y compris vidange du moteur)

Station-service

Moteur :

- Remplacer filtre à huile.
- Vidanger et remplir (sans rinçage).
- Vérifier étanchéité.

Tous les 30 000 km : Remplacer filtre à air.

Boîte de vitesses :

- Vérifier étanchéité*.
- Vidanger et remplir.

Circuits et réservoirs :

- Vérifier étanchéité et parfaire niveau de :
 - Refroidissement*.
 - Lave-vitres avant et arrière*.
 - Freinage et embrayage.

Circuit de charge :

- Faire niveau des accumulateurs.
- Contrôler toutes les connexions du circuit de charge.

Portes capots :

- Lubrifier articulations de portes et barilletts de serrures.

Pneumatiques :

- Vérifier état ou défauts d'usure et mettre à pression*.

Moteur :

- Resserrer toutes les fixations des lignes d'admission et d'échappement.

Trains avant et arrière :

- Vérifier état et jeu trains, direction, transmissions, amortisseurs*.

Roues :

- Assurer serrage.

Freinage :

Vérifier :

- État et orientation flexibles*.
- Enfichage détecteurs d'usure.
- État usure plaquettes*.
- Régler frein à main.
- Contrôler en cours de manutention le fonctionnement et l'efficacité*.

Échappement :

- Vérifier état*.

Embrayage :

- Vérifier garde et purger si nécessaire.

Courroies :

- Vérifier tension et régler.

Circuit d'allumage moteur :

Vérifier :

- Bobine*.
- Bougies.
- Condensateur*.
- Courbes d'allumeur*.
- Égalité de puissance des cylindres*.

Régler ou remplacer si nécessaire :

- Bougies.

Régler :

- Point d'allumage.

Injection :

Vérifier :

- État des canalisations d'essence*.
- État du filtre sur circuit de réaspiration des vapeurs d'huile*.
- Tous les 30 000 km remplacer le filtre à essence.
- Fonctionnement de la commande d'accélérateur et pleine ouverture papillon des gaz.
- Mettre en conformité l'antipollution

ou,

- Régler ralenti moteur (vis de volume et vis de richesse).

Équipements

Projecteurs :

- Vérifier et régler feux de route, feux de croisement.

Balais d'essuie-vitre, essuie-phares :

- Vérifier état et balayage*.

Lampes de signalisation :

- Vérifier fonctionnement*.

Témoins de contrôle :

- Vérifier fonctionnement*.

Lave-vitres :

- Vérifier fonctionnement et orientation des jets*.

Ceintures de sécurité :

- Vérifier fixations et état.

Nettoyage du poste de conduite.

Opérations particulières non comprises dans le forfait

- Tous les 45 000 km, ou tous les 3 ans, vidanger le circuit de refroidissement.
- Tous les 30 000 km, nettoyer ou changer filtre à air du servo-frein.

Les opérations de contrôle suivies d'un * sont comprises dans l'entretien-mise au point, mais peuvent entraîner une remise en état.

Index alphabétique

A	Accessoires (position sur contacteur d'allumage)	Pages 14	Entretien carrosserie	Pages 28	N	Nettoyage carrosserie et sellerie	Pages 28	
	Accumulateurs	5	Entretien mécanique	26-27		Niveau de carburant	8-9	
	Aération	12-13	Entretien périodique	36-37		Niveau d'huile	4	
	Allumage (réglage)	27	Essence (capacité réservoir)	2		Niveau du liquide de refroidissement	5	
	Allume-cigare	6-7	Essence à utiliser	2		Niveau du circuit de freinage	5	
	Antivol	14	Essuie-vitre	17		Niveau du lave-vitre	5	
	Appareils de contrôle	8-9	F	Fauteuils	10	Niveau batterie	5	
	Appel de jour	15		Feu de brouillard	16			
	Après-vente	31		Feux de croisement	16	P	Phares (réglage)	22-23
	Avertisseur sonore	15		Feux de direction	15		Phares additionnels	24
B	Batterie	5		Feux clignotants	15		Pièces de rechange	31
	Bouchon de remplissage essence	3		Feux de position	16		Planche de bord	6-7-8-9
	Bougies	27-29		Feux de route	16		Pneumatiques	2 - 18 à 20
C	Caractéristiques générales	29 à 35		Filtre d'huile	26-36-37		Poids	30
	Caractéristiques moteur	29		Frein à main	14		Portes	11
	Caractéristiques des lampes	24		Frein (réservoir liquide de frein)	5		Poste de conduite	6-7
	Carburant à utiliser	2		Fusibles	23		Pression de gonflement des pneumatiques	2 - 18 à 20
	Ceintures de sécurité	10	G	Gonflage pneumatiques	2 - 18 à 20		Pression d'huile	8-9
	Cendrier	6-7	H	Huile	4-26	R	Radiateur (capacité)	5
	Changement de lampe	22 à 24					Ralenti	29
	Changement de roue	18-19	I	Identification	31		Refroidissement (entretien)	5
	Changement de vitesses	14		Indicateurs (témoins)	8-9		Refroidissement (incidents)	8-9
	Chauffage	12-13		Indicateur de direction	15		Remorquage (dépannage)	21
	Clés	2		Injection	27-29		Remplacement fusibles	25
	Clignotants	15	J	Jauge d'huile moteur	3-4		Remplacement lampes	22 à 24
	Climatisation	12-13		Jauge essence	8-9		Réservoir de carburant (capacité)	2
	Compartiment moteur	4	L	Lampes (caractéristiques)	23-24		Réservoir liquide de frein	5
	Compteurs	8-9		Lampes (remplacement)	22 à 24		Réservoir lave-vitre	5
	Condamnation des portes	11		Lavage	28		Rétroviseurs	11
	Contacteur antivol	14		Lave-vitre	17		Rodage	2
	Contenance réservoir d'essence	2		Levage du véhicule	18-19		Roue de secours	18-19
	Contenance d'huile du carter moteur, carter boîte de vitesses	26		Lève-vitres	11	S	Schémas de fonctionnement	32 à 34
	Contenance du circuit de refroidissement	5		Levier de vitesses	14		Sièges	10
	Crevaision	18-19		Liquide de frein	5		Signalisation	15
	Cric	18-19		Liquide de refroidissement	5		Signal danger (détresse)	15
	Culbuteurs (feu des)	29	M	Manette d'éclairage	16	T	Tableau de bord	8-9
D	Démarrage-moteur	14		Manettes de climatisation	12-13		Témoins de contrôle	8-9
	Désembuage pare-brise	12-13		Manivelle	18-19	V	Vase d'expansion	5
	Désembuage vitre arrière	12		Mise en route	14		Ventilateur de climatisation	12-13
	Dimensions	35		Montre	11		Ventilateurs du refroidissement	21
	Distributeur d'allumage (voir allumeur)	27		Moteur (caractéristiques)	29		Verrouillage portes	11
E	Eau (température d'eau)	8-9		Motoventilateur de climatisation	12-13		Vidange moteur	26
	Eclairage extérieur	15-16		Motoventilateur de refroidissement moteur	21		Vidange boîte de vitesses	26
							Vide-poches	6-7
							Vitres	11

77 01 448 525

NE 459 82 08 83

Édition française

